



AN OSRAM BUSINESS

SHARPY WASH 330

SHARPY WASH 330 PC

C61378

C61379

MANUALE DI ISTRUZIONI

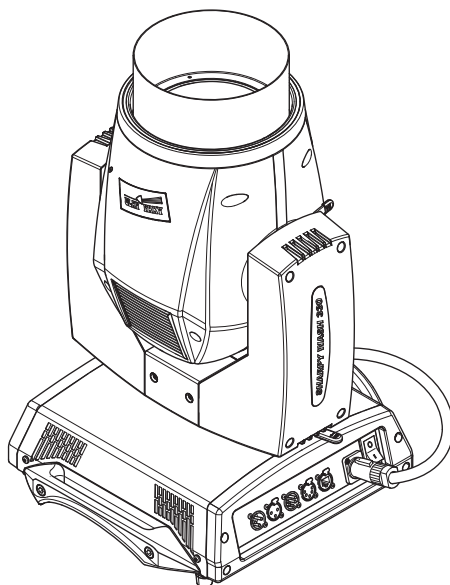

INDICE	
Pag.	Contenuto
2	Informazioni di sicurezza
2	Disimballo e predisposizione
3	Installazione e messa in funzione
4	Pannello di controllo
6	Menu principale
13	Manutenzione
19	Dati tecnici
19	Causa e soluzione dei problemi
20	Funzioni canali

Complimenti per aver scelto un prodotto Clay Paky!

La ringraziamo per la preferenza e La informiamo che anche questo prodotto, come tutti gli altri della ricca gamma Clay Paky, è stato progettato e realizzato nel segno della qualità, per garantirLe sempre l'eccellenza delle prestazioni e rispondere meglio alle Sue aspettative ed esigenze.

Leggere attentamente in tutte le sue parti il presente manuale d'istruzioni e conservarlo accuratamente per riferimenti futuri. La conoscenza delle informazioni ed il rispetto delle prescrizioni contenute in questa pubblicazione sono essenziali per garantire la correttezza e la sicurezza delle operazioni di installazione, uso e manutenzione dell'apparecchio.

CLAY PAKY S.p.A. declina ogni responsabilità per danni all'apparecchio o ad altre cose o persone, derivanti da installazione, uso e manutenzione effettuate non in conformità con quanto riportato sul presente manuale di istruzioni, che deve sempre accompagnare l'apparecchio.

CLAY PAKY S.p.A. si riserva la facoltà di modificare, in qualunque momento e senza preavviso, le caratteristiche menzionate nel presente manuale di istruzioni.

INFORMAZIONI DI SICUREZZA

IT

IMPORTANTE: Clay Paky raccomanda di leggere accuratamente e conservare le informazioni di sicurezza relative a questo prodotto, sempre reperibili in versione digitale al seguente link:

<http://www.claypaky.it/en/download>

Rif: [FIS011 – Safety Information Sharpy Wash 330, Sharpy Wash 330 PC]

DISIMBALLO E PREDISPOSIZIONE

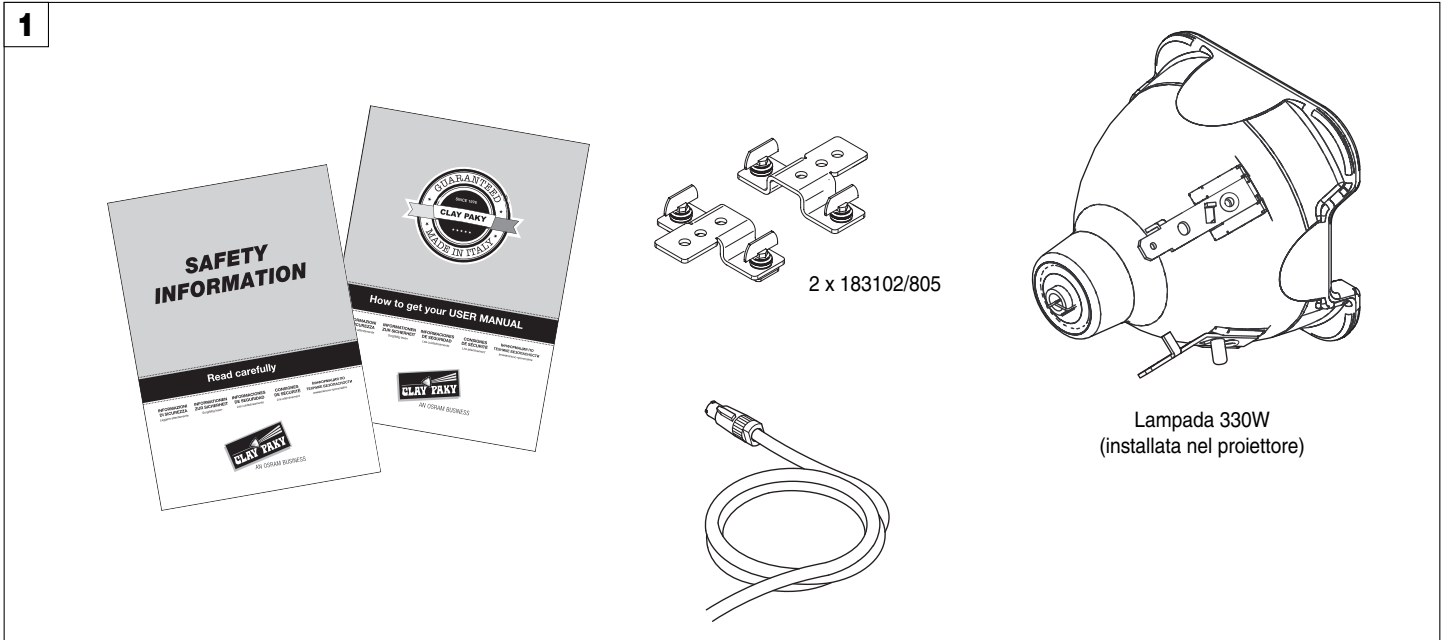

Contenuto dell'imballo - Fig. 1

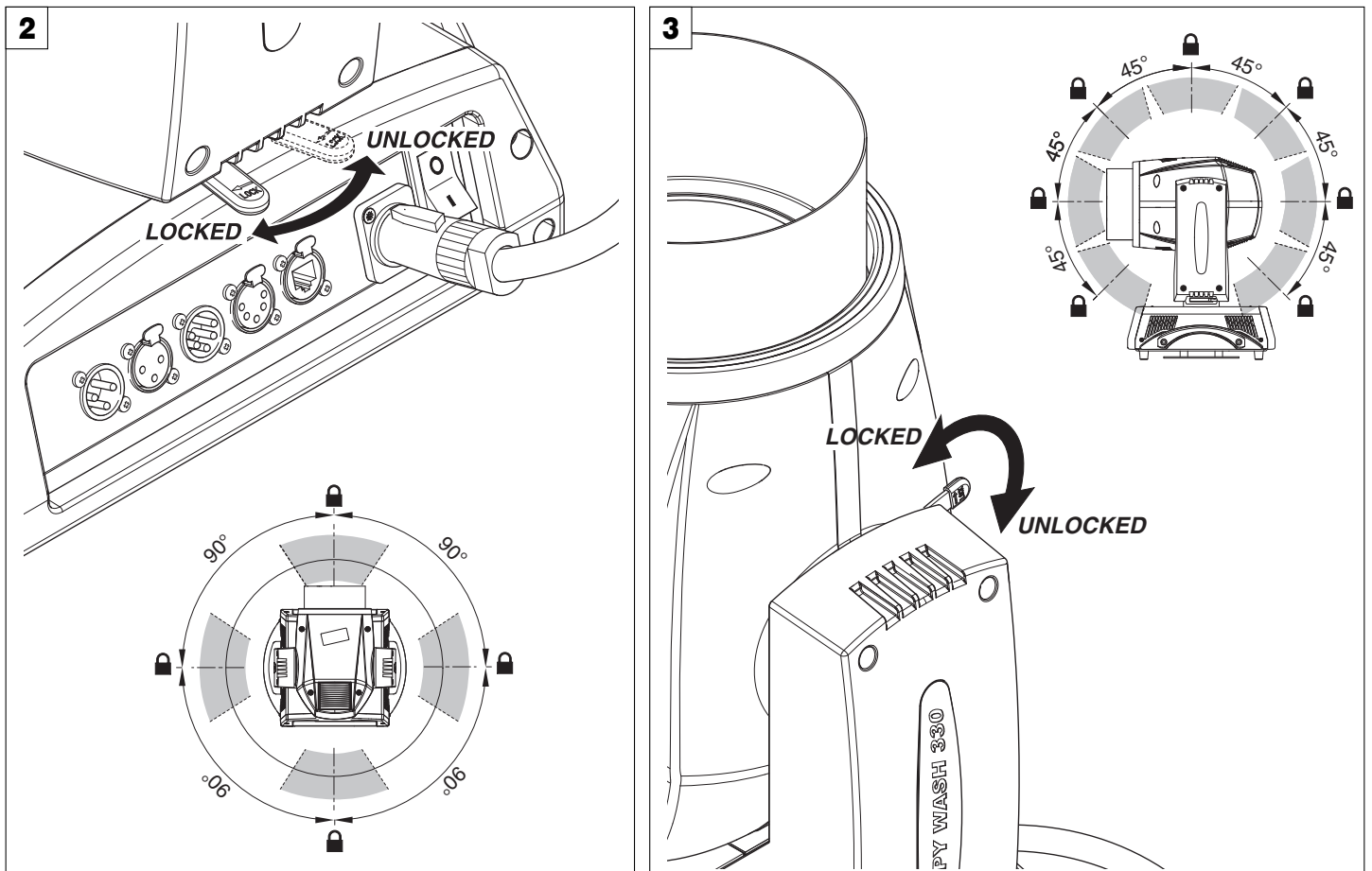

Blocco e sblocco movimento PAN (ogni 90°) - Fig. 2

Blocco e sblocco movimento TILT (ogni 45°) - Fig. 3

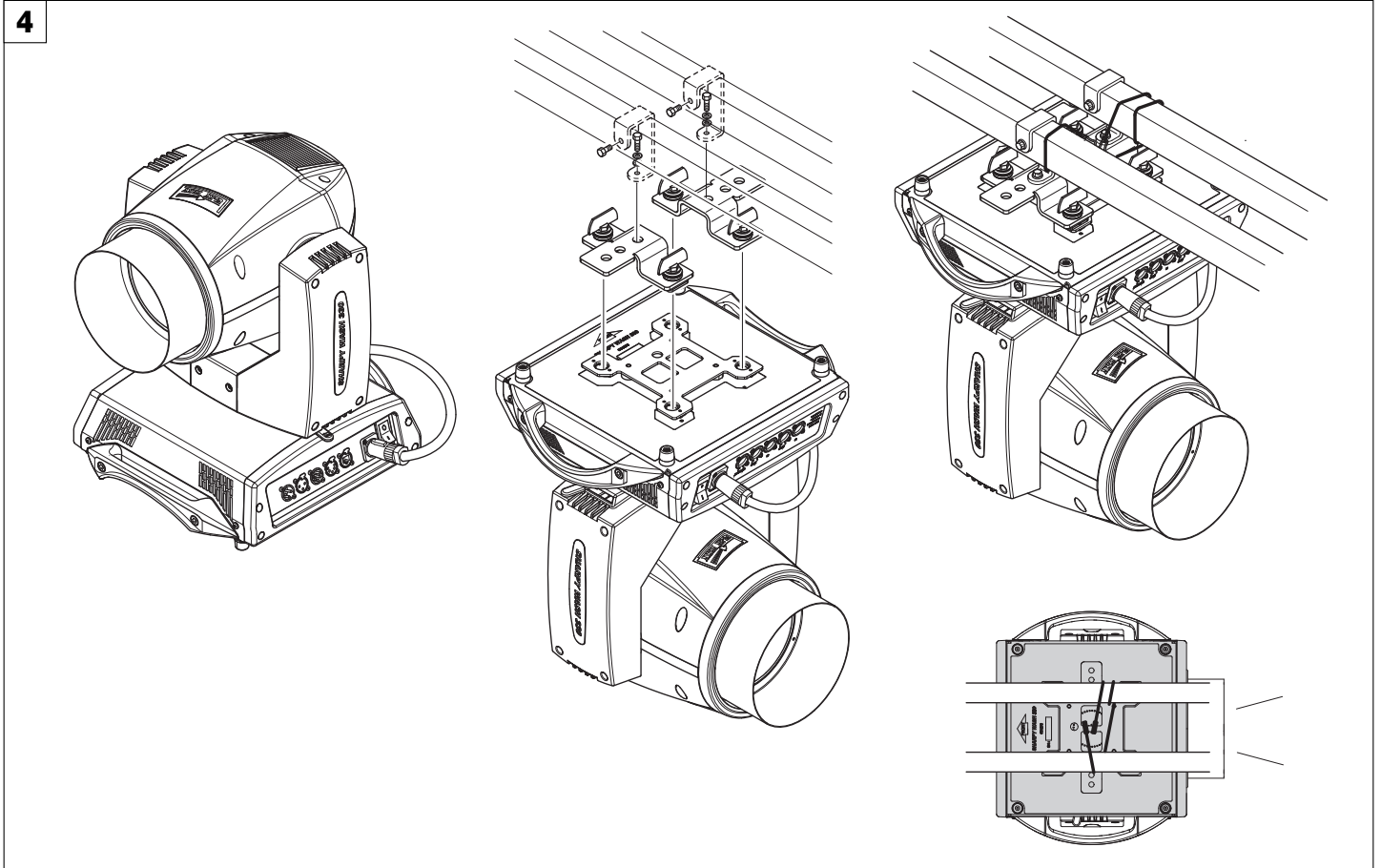

Installazione proiettore - Fig. 4

Il proiettore può essere installato a pavimento in appoggio sugli appositi gommini, su truss, a soffitto o a parete.

ATTENZIONE: ad eccezione di quando il proiettore è appoggiato a pavimento, il montaggio della fune di sicurezza è obbligatorio. (Cod. 105041/003 disponibile a richiesta). Questa deve essere assicurata alla struttura di sostegno del proiettore e quindi agganciata nel punto di fissaggio presente al centro della base.

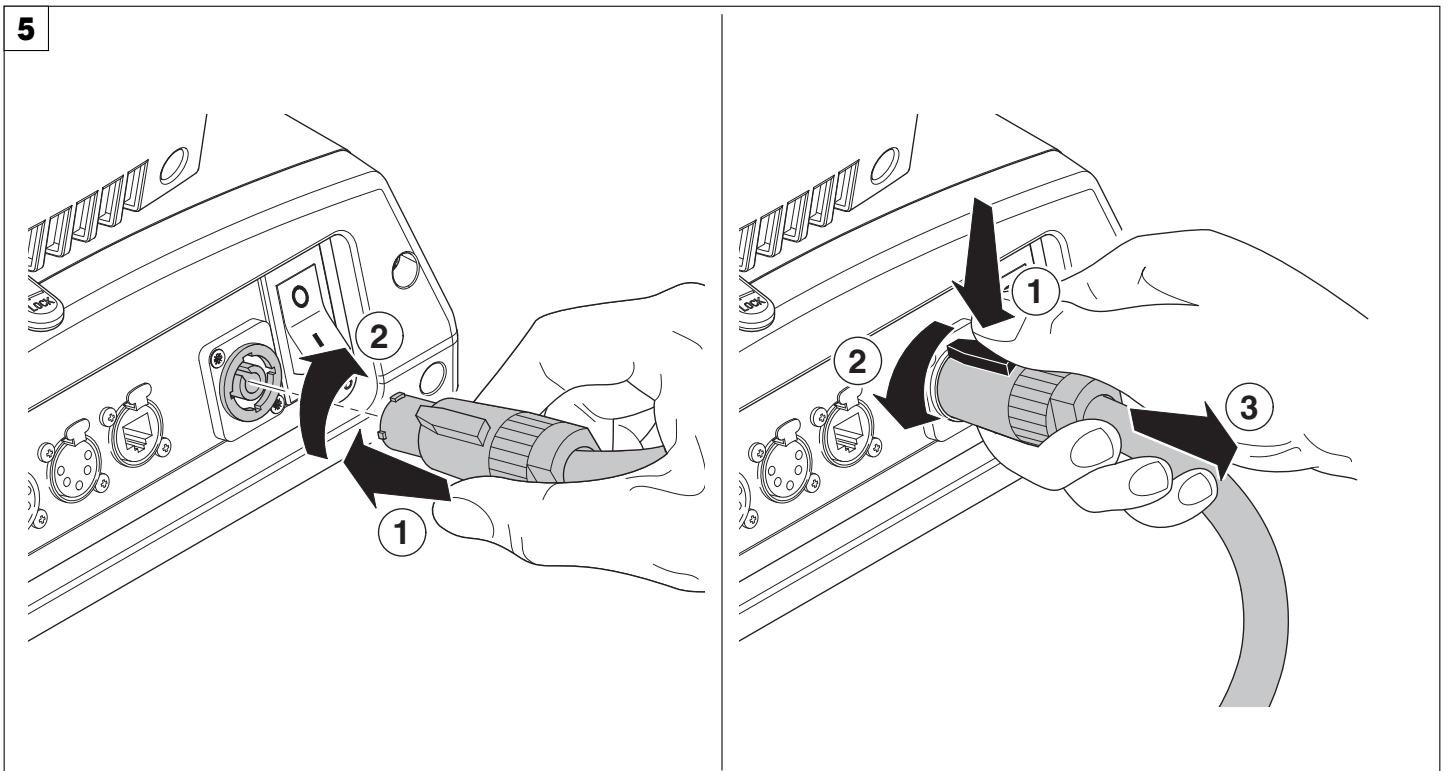

Collegamento e scollegamento cavo di alimentazione - Fig. 5

PANNELLO DI CONTROLLO

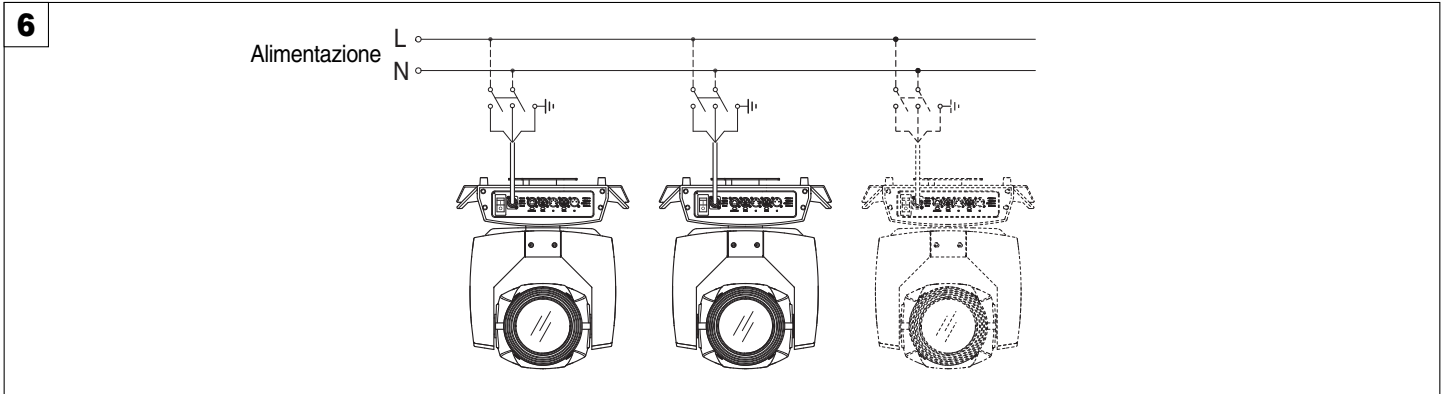

Collegamento alla linea di alimentazione - Fig. 6

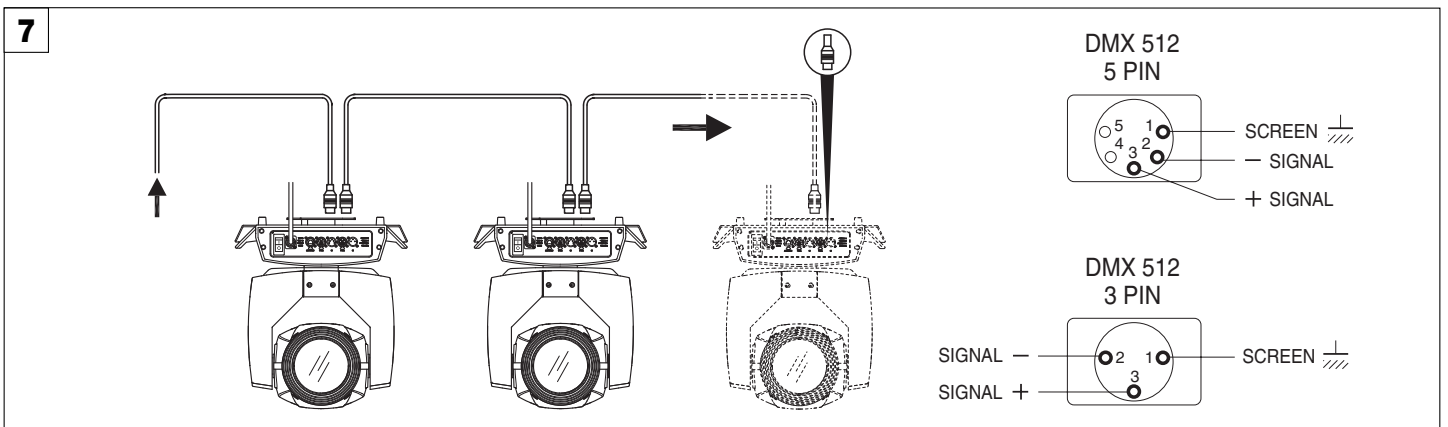

Collegamento alla linea del segnale di controllo (DMX) - Fig. 7

Utilizzare un cavo conforme alle specifiche EIA RS-485: bipolare intrecciato, schermato, 120Ohm di impedenza caratteristica, 22-24 AWG, bassa capacità. Non utilizzare cavo microfonico o altro cavo con caratteristiche diverse da quelle specificate. Le terminazioni devono essere effettuate con connettori maschio/femmina tipo XLR a 5 pin o a 3 pin. È necessario inserire sull'ultimo apparecchio uno spinotto terminale con una resistenza da 120Ohm (minimo 1/4 W) tra i terminali 2 e 3. **IMPORTANTE:** I fili non devono fare contatto tra di loro o con l'involucro metallico dei connettori. L'involucro stesso deve essere collegato alla calza di schermo ed al piedino 1 dei connettori.

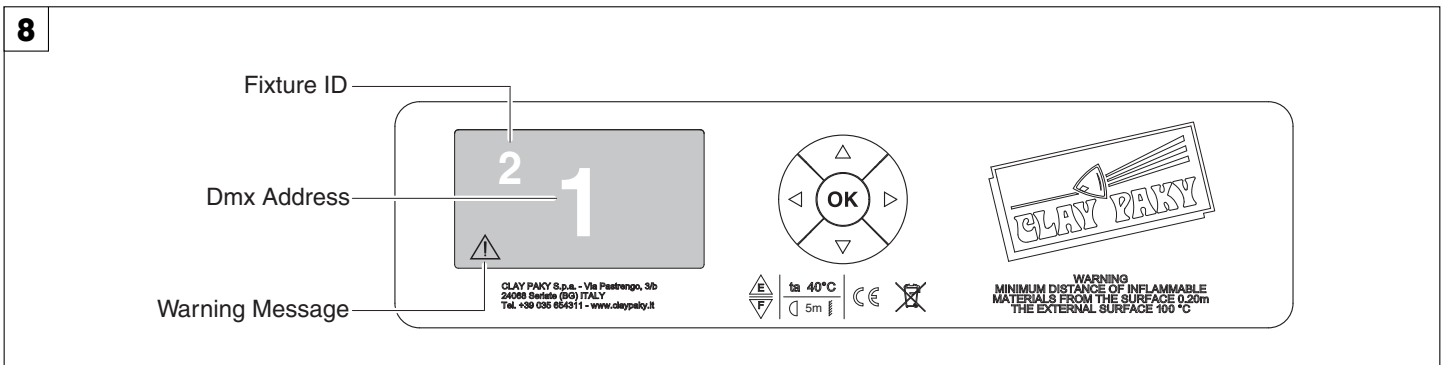

Accensione del proiettore - Fig. 8

Premere l'interruttore. Il proiettore inizia la procedura di azzeramento degli effetti. Contemporaneamente sul display scorrono le seguenti informazioni:



Model
SHARPY
WASH 300

Firmware
Version X.X.X
Date - Hour

xxx (Fixture ID)
Dmx Address xxx

System errors
E:
W:

Terminato l'azzeramento in caso di assenza del segnale dmx Pan e Tilt si spostano in posizione di "Home" (Pan 128 bit - Tilt 128 bit). Sul pannello di controllo (Figura 8) sono presenti il display ed i pulsanti che permettono la completa programmazione e gestione del menu del proiettore.

Il display può trovarsi in due condizioni: lo stato di riposo e lo stato di impostazione.

Quando si trova nello stato di riposo, il display mostra l'indirizzo DMX del proiettore ed il "Fixture ID" (se settato).

Durante lo stato di impostazione del menù, quando trascorre un tempo di attesa (circa 30 secondi) senza che venga premuto alcun tasto, la visualizzazione torna automaticamente allo stato di riposo. Si noti che al verificarsi di questa condizione, un eventuale valore modificato ma non ancora confermato con il tasto **OK** verrà annullato.

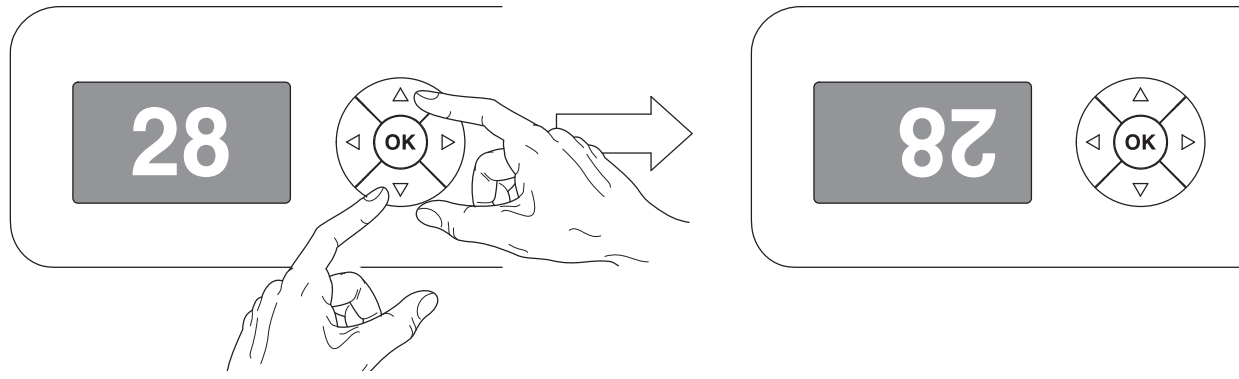

Inversione del display - Fig. 9

Per attivare questa funzione, premere contemporaneamente UP ▲ e DOWN ▼ mentre il display si trova nello stato di riposo. La condizione viene memorizzata e viene mantenuta anche alle successive accensioni. Per tornare allo stato iniziale, ripetere nuovamente l'operazione.

Impostazione dell'indirizzo di partenza del proiettore

Su ogni singolo proiettore deve essere impostato l'indirizzo iniziale per il segnale di controllo (indirizzi validi da 1 a 512). Questa operazione può essere effettuata anche a proiettore spento.

Impostazione dell'identificativo "Fixture ID".

Ad ogni singolo proiettore può essere impostato un "Fixture ID" per una più facile identificazione del proiettore stesso all'interno di un'installazione (ID da 1 a 255). Il "Fixture ID" può essere impostato anche a proiettore spento.

Funzione dei tasti - Utilizzo del menu

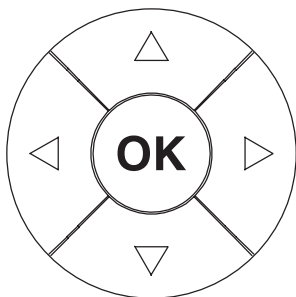

Conferma il valore visualizzato, oppure attiva la funzione visualizzata, oppure entra nel menu successivo.



DOWN

Decrementa il valore visualizzato (con auto-ripetizione), oppure passa alla voce seguente di un menu.



UP

Incrementa il valore visualizzato (con auto-ripetizione), oppure passa alla voce precedente di un menu.



LEFT

Ritorna al menù precedente.



RIGHT

Passa da centinaia, decine, unità nei menù "Address", "Fixture ID" e "Calibration".

UTILIZZO DEL MENU:

- 1) Premere una volta il tasto - sul display appare "Main Menu".
- 2) Con i tasti UP ▲ e DOWN ▼ selezionare il menu su cui si desidera operare:
 - Setup (Setup Menu): Settaggio modalità canali ed indirizzamento proiettore.
 - Option (Option Menu): Impostazione delle opzioni di funzionamento
 - Information (Informations Menu): Lettura dei contatori, versione software ed altre informazioni.
 - Manual control: (Manual control Menu): Attivazione delle funzioni di test e di controllo manuale.
 - Test (Test Menu): Attivazione delle funzioni di test
 - Advanced (Advanced Menu): L'accesso al Menu ADVANCED è consigliato a personale tecnico qualificato.
- 3) Premere il tasto per visualizzare la prima voce del menu selezionato.
- 4) Con i tasti UP ▲ e DOWN ▼ selezionare le voci del menu.

Impostazioni indirizzi e opzioni con proiettore non collegato

È possibile impostare l'indirizzo DMX del proiettore, nonché eventuali altre opzioni di funzionamento, anche quando l'apparecchio è sconnesso dalla rete elettrica. Per attivare momentaneamente il display ed accedere quindi alle impostazioni basta premere . Una volta effettuate le operazioni desiderate, il display si spegnerà nuovamente dopo un tempo di attesa di 30 secondi.

MENU PRINCIPALE

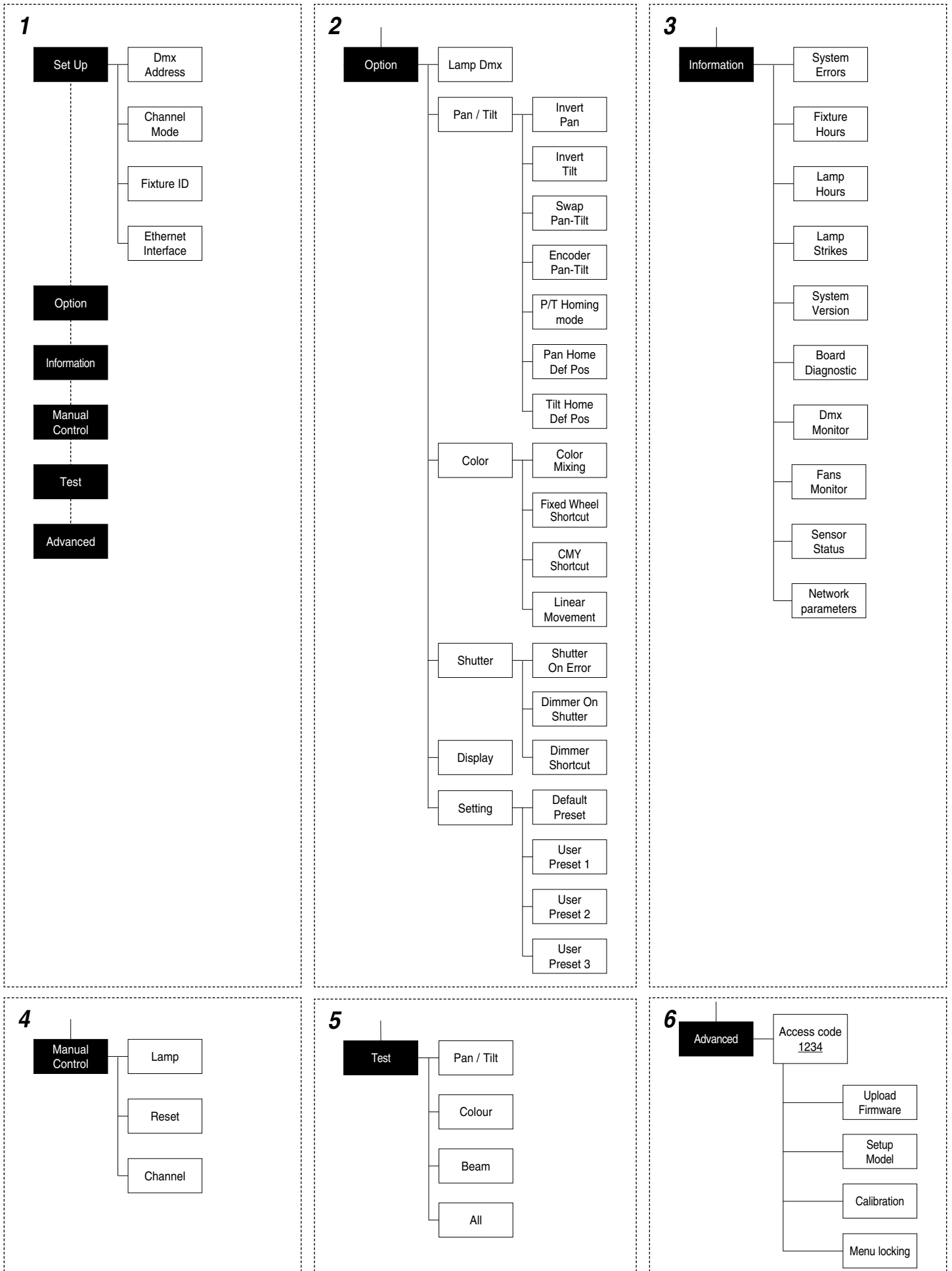

NOTA: In grigio le impostazioni di default

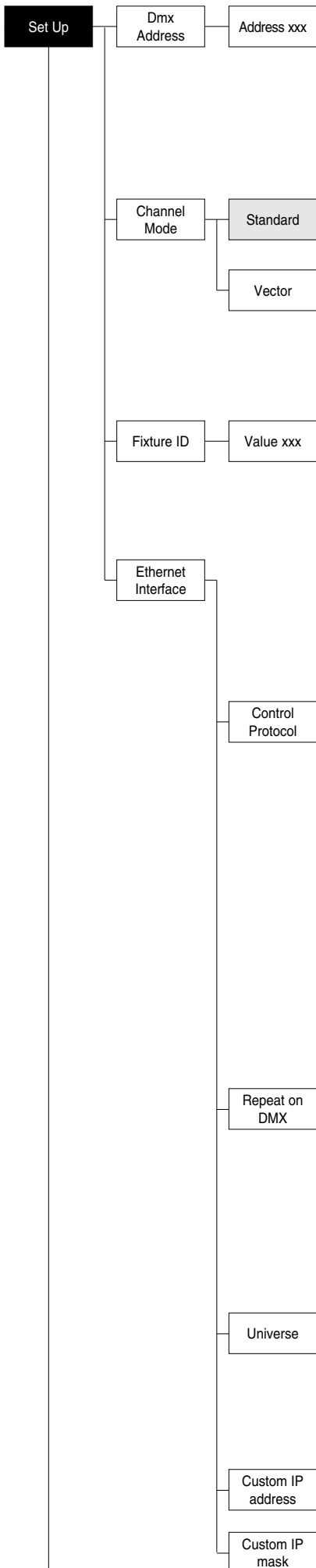

SET UP MENU

DMX ADDRESS

NOTA: Senza il segnale DMX l'indirizzo (DMX Address) del proiettore lampeggia.

Permette di selezionare l'indirizzo iniziale (DMX Address) per il segnale di controllo.

- 1) Premere **OK** - sul display appare l'indirizzo corrente.
- 2) Con i tasti UP **▲**, DOWN **▼**, RIGHT **▶** impostare l'indirizzo DMX.
- 3) Premere **OK** per confermare la selezione oppure LEFT **◀** per mantenere l'impostazione corrente.

CHANNEL MODE

Permette di selezionare la disposizione dei canali fra le due disponibili.

- 1) Premere **OK** - sul display appare l'impostazione corrente (Standard o Vector).
- 2) Con i tasti UP **▲** e DOWN **▼** selezionare una delle seguenti impostazioni:
 - Standard
 - Vector
- 3) Premere **OK** per confermare la selezione oppure LEFT **◀** per mantenere l'impostazione corrente.

FIXTURE ID

Permette di impostare il "FIXTURE ID" da attribuire al proiettore.

- 1) Premere **OK** - sul display appare il "Fixture ID" corrente.
- 2) Con i tasti UP **▲**, DOWN **▼**, RIGHT **▶** impostare il Fixture ID.
- 3) Premere **OK** per confermare la selezione oppure LEFT **◀** per mantenere l'impostazione corrente.

ETHERNET INTERFACE

Permette di impostare le impostazioni Ethernet da attribuire al proiettore.

- 1) Premere **OK**.
- 2) Con i tasti UP **▲** e DOWN **▼** selezionare le opzioni di "Ethernet Interface" da impostare.

Control Protocol

Permette di selezionare il "Control Protocol" Art-net da assegnare in base alla centralina di controllo utilizzata:

- 1) Premere **OK** sul display appare l'impostazione corrente.
- 2) Con i tasti UP **▲** e DOWN **▼** selezionare una delle seguenti impostazioni:
 - Disabled
 - Art-net on IP 2
 - Art-net on IP 10
 - Art-net Custom IP
- 3) Premere **OK** per confermare la selezione oppure LEFT **◀** per mantenere l'impostazione corrente.

Se l'opzione **Control Protocol** è settata su **Disabled**, alla selezione di un indirizzo **IP (IP2, IP10 o IP Custom)**, il proiettore inizializza immediatamente sull'indirizzo **IP** appena selezionato.

Se l'opzione **Control Protocol** è abilitata (**IP2, IP10 o IP Custom**) e se ne seleziona una nuova diversa da quella precedente, è indispensabile riavviare il proiettore per far sì che venga inizializzato correttamente.

Repeat on DMX

Permette di abilitare la trasmissione del protocollo Ethernet tramite segnale DMX a tutti i proiettori connessi.

- 1) Premere **OK** sul display appare l'impostazione corrente.
- 2) Con i tasti UP **▲** e DOWN **▼** selezionare una delle seguenti impostazioni:
 - Disabled: Trasmissione DMX disabilitata.
 - Enabled on primary: Trasmissione DMX abilitata.
- 3) Premere **OK** per confermare la selezione oppure LEFT **◀** per mantenere l'impostazione corrente.

Universe

Permette di assegnare il numero di "Universe" da assegnare ad una serie di proiettori.

- 1) Premere **OK** - sul display appare l'indirizzo Universe corrente.
- 2) Con i tasti UP **▲**, DOWN **▼**, RIGHT **▶** impostare l'indirizzo Universe.
- 3) Premere **OK** per confermare la selezione oppure LEFT **◀** per mantenere l'impostazione corrente.

Custom IP address

Permette di impostare manualmente l'indirizzo IP predefinito dall'utente.

Custom IP mask

Permette di impostare manualmente la **Subnet Mask** predefinito dall'utente.

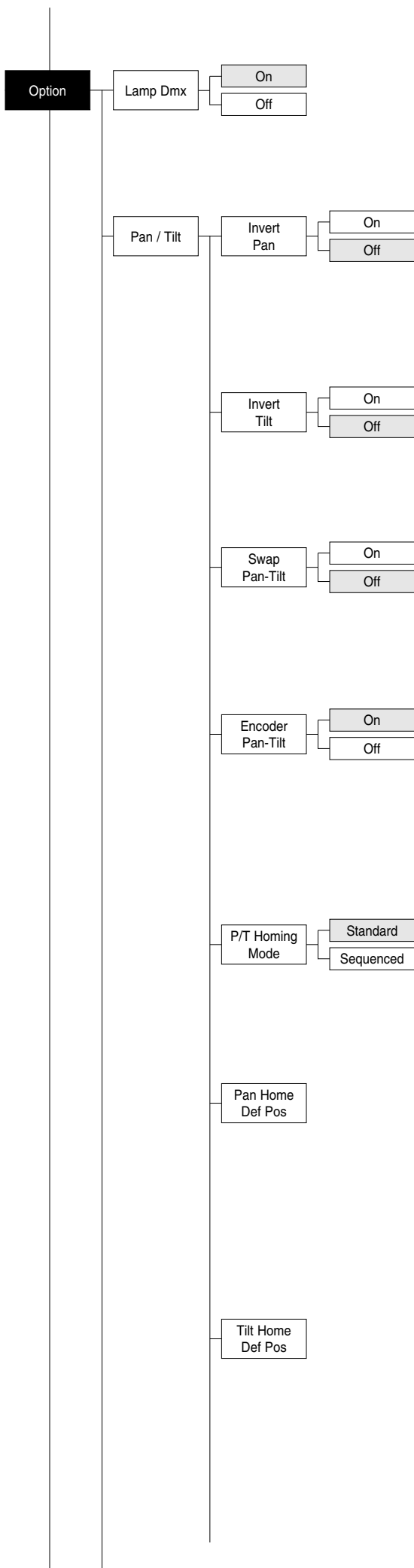

OPTIONS MENU

LAMP DMX

Permette l'abilitazione del canale di controllo remoto della lampada.

- 1) Premere **OK** - sul display appare l'impostazione corrente (On or Off).
- 2) Con i tasti UP **▲**, DOWN **▼** abilitare (On) o disabilitare (Off) il canale di controllo remoto della lampada.
- 3) Premere **OK** per confermare la selezione oppure LEFT **◀** per mantenere l'impostazione corrente.

PAN / TILT

Invert pan

Permette l'inversione del movimento Pan.

- 1) Premere **OK** - sul display appare l'impostazione corrente (On o Off).
- 2) Con i tasti UP **▲** e DOWN **▼** abilitare (On) o disabilitare (Off) l'inversione del movimento PAN.
- 3) Premere **OK** per confermare la selezione oppure LEFT **◀** per mantenere l'impostazione corrente.

Invert tilt

Permette l'inversione del movimento Tilt.

- 1) Premere **OK** - sul display appare l'impostazione corrente (On o Off).
- 2) Con i tasti UP **▲** e DOWN **▼** abilitare (On) o disabilitare (Off) l'inversione del movimento Tilt.
- 3) Premere **OK** per confermare la selezione oppure LEFT **◀** per mantenere l'impostazione corrente.

Swap Pan-Tilt

Permette di scambiare i canali Pan e Tilt (e contemporaneamente Pan fine e Tilt fine).

- 1) Premere **OK** - sul display appare l'impostazione corrente (On o Off).
- 2) Con i tasti UP **▲** e DOWN **▼** abilitare (On) o disabilitare (Off) lo scambio dei canali Pan e Tilt.
- 3) Premere **OK** per confermare la selezione oppure LEFT **◀** per mantenere l'impostazione corrente.

Encoder Pan-Tilt

Permette l'abilitazione degli encoder Pan / Tilt.

- 1) Premere **OK** - sul display appare l'impostazione corrente (On o Off).
- 2) Con i tasti UP **▲** e DOWN **▼** abilitare (On) o disabilitare (Off) gli encoder Pan / Tilt.
- 3) Premere **OK** per confermare la selezione oppure LEFT **◀** per mantenere l'impostazione corrente.

E' possibile disabilitare gli Encoder di Pan e Tilt in modo rapido, premendo contemporaneamente il tasto UP **▲ ed il tasto DOWN **▼**, una volta entrati nel "Main Menu".**

P/T Homing Mode

Permette di impostare la modalità di Reset iniziale del proiettore.

- 1) Premere **OK** sul display appare l'impostazione corrente.
- 2) Con i tasti UP **▲** e DOWN **▼** selezionare una delle seguenti impostazioni:
Standard: Pan & Tilt resettano contemporaneamente.
Sequenced: prima resetta il Tilt e successivamente resetta il Pan.
- 3) Premere **OK** per confermare la selezione oppure LEFT **◀** per mantenere l'impostazione corrente.

Pan Home Def Pos

Permette di assegnare la posizione di "home" del canale Pan a fine Reset, in assenza di segnale DMX in ingresso.

- 1) Premere **OK** sul display appare l'impostazione corrente.
- 2) Con i tasti UP **▲** e DOWN **▼** selezionare una delle seguenti impostazioni:
0 degree
90 degrees
180 degrees
270 degrees (default)
- 3) Premere **OK** per confermare la selezione oppure LEFT **◀** per mantenere l'impostazione corrente.

Tilt Home Def Pos

Permette di assegnare la posizione di "home" del canale Tilt a fine Reset, in assenza di segnale DMX in ingresso.

- 1) Premere **OK** sul display appare l'impostazione corrente.
- 2) Con i tasti UP **▲** e DOWN **▼** selezionare una delle seguenti impostazioni:
0%
12.5%
25%
50% (default)
75%
87.5%
100%
- 3) Premere **OK** per confermare la selezione oppure LEFT **◀** per mantenere l'impostazione corrente.

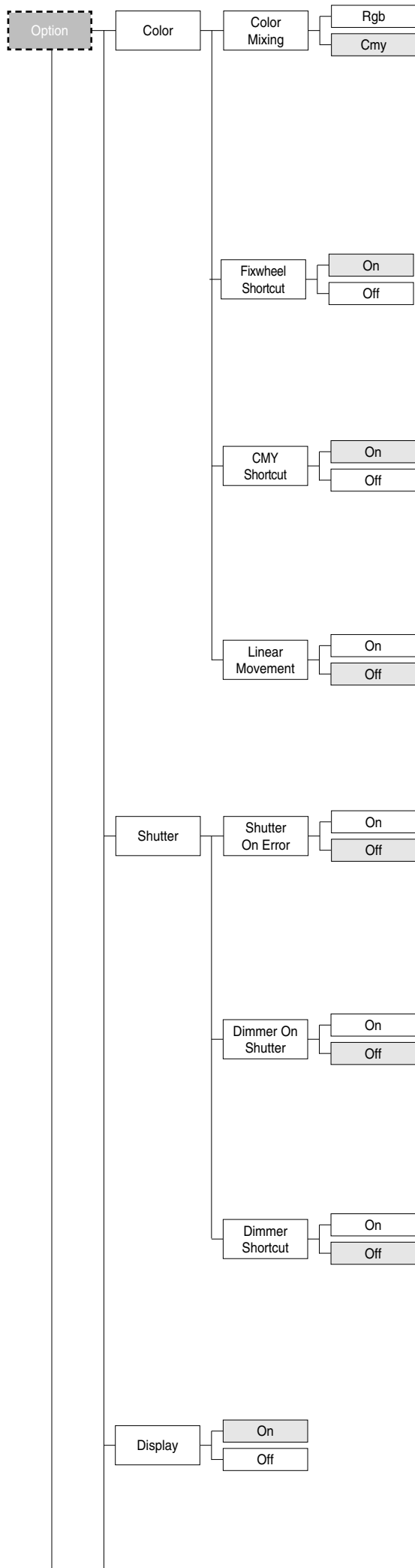

COLOR

Color mixing

Permette l'inversione del sistema di miscelazione colori CMY.

- 1) Premere **OK** - sul display appare l'impostazione corrente (On o Off).
- 2) Con i tasti UP **▲** e DOWN **▼** selezionare una delle seguenti impostazioni di miscelazione colori:
RGB
CMY.
- 3) Premere **OK** per confermare la selezione oppure LEFT **◀** per mantenere l'impostazione corrente.

Fixed wheel short-cut

Permette di ottimizzare il tempo di cambio colore in quanto il disco ruota nel verso che richiede lo spostamento minore.

- 1) Premere **OK** - sul display appare l'impostazione corrente (On o Off).
- 2) Con i tasti UP **▲** e DOWN **▼** abilitare (On) o disabilitare (Off) l'ottimizzazione del cambio colore.
- 3) Premere **OK** per confermare la selezione oppure LEFT **◀** per mantenere l'impostazione corrente.

CMY short-cut

Permette di ottimizzare il tempo di cambio CMY in quanto il disco ruota nel verso che richiede lo spostamento minore.

- 1) Premere **OK** - sul display appare l'impostazione corrente (On o Off).
- 2) Con i tasti UP **▲** e DOWN **▼** abilitare (On) o disabilitare (Off) l'ottimizzazione del cambio CMY.
- 3) Premere **OK** per confermare la selezione oppure LEFT **◀** per mantenere l'impostazione corrente.

Linear Movement

Abilita il movimento lineare della ruota colori.

- 1) Premere **OK** - sul display appare l'impostazione corrente (On o Off).
- 2) Con i tasti UP **▲** e DOWN **▼** abilitare (On) o disabilitare (Off) il movimento lineare della ruota colori.
- 3) Premere **OK** per confermare la selezione oppure LEFT **◀** per mantenere l'impostazione corrente.

SHUTTER

Shutter on error

Permette la chiusura automatica dello stop/strobo in caso di errore di posizione Pan/Tilt.

- 1) Premere **OK** - sul display appare l'impostazione corrente (On o Off).
- 2) Con i tasti UP **▲** e DOWN **▼** abilitare (On) o disabilitare (Off) la chiusura automatica dello stop/strobo in caso di errore di posizione Pan/Tilt.
- 3) Premere **OK** per confermare la selezione oppure LEFT **◀** per mantenere l'impostazione corrente.

Dimmer on Shutter

Abilita la chiusura automatica del dimmer quando lo strobo è completamente chiuso.

- 1) Premere **OK** - sul display appare l'impostazione corrente (On o Off).
- 2) Con i tasti UP **▲** e DOWN **▼** abilitare (On) o disabilitare (Off) la chiusura automatica del dimmer.
- 3) Premere **OK** per confermare la selezione oppure LEFT **◀** per mantenere l'impostazione corrente.

Dimmer short-cut

Permette di ottimizzare il tempo di cambio Dimmer in quanto il disco ruota nel verso che richiede lo spostamento minore.

- 1) Premere **OK** - sul display appare l'impostazione corrente (On o Off).
- 2) Con i tasti UP **▲** e DOWN **▼** abilitare (On) o disabilitare (Off) l'ottimizzazione del cambio Dimmer.
- 3) Premere **OK** per confermare la selezione oppure LEFT **◀** per mantenere l'impostazione corrente.

DISPLAY

Permette di ridurre la luminosità del display trascorso un tempo di circa 30 secondi nello stato di riposo.

- 1) Premere **OK** sul display appare l'impostazione corrente (On o Off).
- 2) Con i tasti UP **▲** e DOWN **▼** abilitare (On) o disabilitare (Off) la riduzione della luminosità del display.
- 3) Premere **OK** per confermare la selezione oppure LEFT **◀** per mantenere l'impostazione corrente.

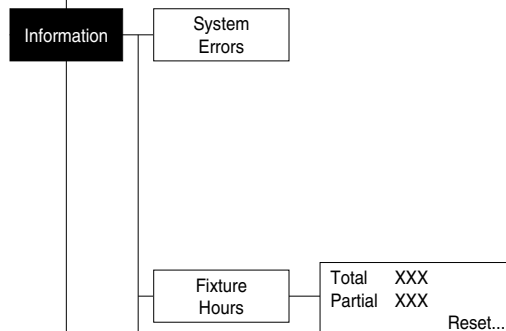
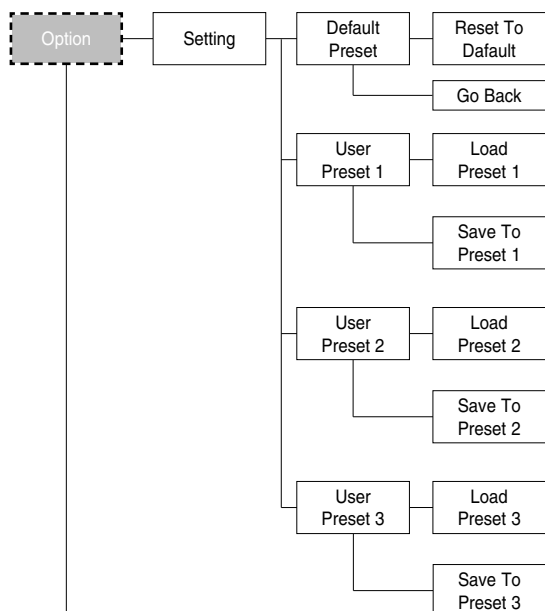

SETTING

Permette di salvare 3 diversi settaggi delle voci del menu opzioni e dei relativi sottomenu.

- 1) Premere **OK** sul display appare "Default preset".
- 2) Con i tasti UP **▲** e DOWN **▼** selezionare una delle seguenti configurazioni:
 - Default preset (*)
 - User preset 1
 - User preset 2
 - User Preset 3
- 3) Premere **OK** sul display appare "Load preset X".
- 4) Con i tasti UP **▲** e DOWN **▼** selezionare:
 - Load preset X per richiamare una configurazione precedentemente memorizzata.
 - Save to preset X per memorizzare la configurazione corrente. Sul display appare un messaggio di conferma (Are you sure?).
- 5) Selezionare YES per confermare la selezione oppure NO per mantenere l'impostazione corrente e tornare al livello superiore.

(*) DEFAULT PRESET

Premendo contemporaneamente la freccia DX **▶ e la freccia SX **◀** una volta entrati nel "menu principale" è possibile ripristinare i valori di default (DEFAULT PRESET) in modo rapido (short-cut).**

Permette di ripristinare i valori di default su tutte le voci del menu opzioni e dei relativi sottomenu.

- 1) Premere **OK**, sul display appare un messaggio di conferma (Are you sure?)
- 2) Seleziona YES per confermare la selezione o NO per mantenere l'impostazione corrente.

OPTION	DEFAULT
Lamp DMX	On
Invert Pan	Off
Invert Tilt	Off
Swap Pan-Tilt	Off
Encoder Pan-Tilt	On
P/T Homing Mode	Standard
Pan Home Def Pos	270 degrees
Tilt Home Def Pos	50%
Fixed Wheel Shortcut	On
Colour Mixing	CMY
CMY Shortcut	On
Linear Movement	Off
Dimmer on Shutter	Off
Dimmer Shortcut	On
Shutter on error	Off
Display	On

INFORMATION MENU

SYSTEM ERRORS

Mostra una lista di errori verificatisi dall'accensione del proiettore.

- 1) Premere **OK** per resettare la lista di SYSTEM ERRORS, sul display appare un messaggio di conferma (Are you sure you want to clear error list?)
- 2) Seleziona YES per resettare la lista di errori oppure NO per mantenere l'impostazione corrente.

FIXTURE HOURS

Permette di visualizzare le ore di funzionamento (totali e parziali) del proiettore.

- 1) Premere **OK** - sul display appaiono le ore totali e parziali.
 - Total counter**
Conta il numero di ore di vita del proiettore (dalla costruzione ad oggi).
 - Partial counter**
Conta il numero di ore parziali di vita del proiettore dall'ultimo azzeramento ad oggi.
- 2) Premere **OK** per resettare il contatore parziale, sul display appare un messaggio di conferma (Are you sure ?)
- 3) Seleziona YES per resettare il contatore parziale oppure NO per mantenere l'impostazione corrente e salire al livello superiore del menu.

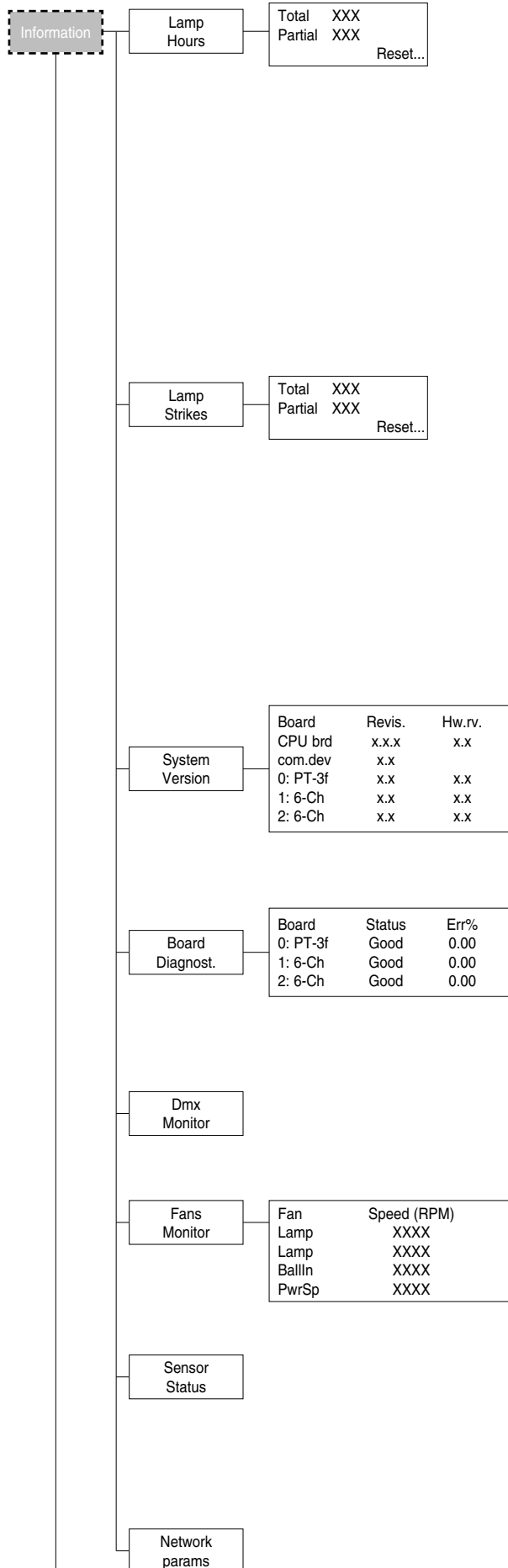

LAMP HOURS

Permette di visualizzare le ore di funzionamento (totali e parziali) della lampada.

- 1) Premere **OK** - sul display appaiono le ore totali e parziali.

Total counter

Conta il numero di ore di funzionamento del proiettore con lampada accesa (dalla costruzione ad oggi).

Partial counter

Conta il numero di ore di funzionamento della lampada dall'ultimo azzeramento ad oggi.

- 2) Premere **OK** per resettare il contatore parziale, sul display appare un messaggio di conferma (Are you sure ?).
- 3) Seleziona YES per resettare il contatore parziale oppure NO per mantenere l'impostazione corrente e salire al livello superiore del menu.

LAMP STRIKES

Permette di visualizzare il numero di accensioni (totali e parziali) della lampada.

- 1) Premere **OK** - sul display appaiono le accensioni totali e parziali della lampada.

Total counter

Conta il numero di accensioni della lampada (dalla costruzione ad oggi).

Partial counter

Conta il numero di accensioni della lampada dall'ultimo azzeramento ad oggi.

- 2) Premere **OK** per resettare il contatore parziale, sul display appare un messaggio di conferma (Are you sure ?).
- 3) Seleziona YES per resettare il contatore parziale oppure NO per mantenere l'impostazione corrente e salire al livello superiore del menu.

SYSTEM VERSION

Permette di visualizzare la versione 'hardware' e 'software' di ciascuna scheda elettronica presente nel proiettore.

CPU brd (Scheda CPU)

0: PT-3f (Scheda Pan / Tilt)

1: 6-Ch (Scheda 6 canali)

2: 6-Ch (Scheda 6 canali)

BOARD DIAGNOSTIC

Permette di visualizzare la percentuale di errore di ogni scheda elettronica installata nel proiettore

0: PT-3f (Scheda Pan / Tilt)

1: 6-Ch (Scheda 6 canali)

2: 6-Ch (Scheda 6 canali)

DMX MONITOR

Permette di visualizzare il livello dei canali DMX del proiettore in bit (Val) ed in percentuale.

FANS MONITOR

Permette di visualizzare la velocità di ogni ventola installata nel proiettore:

Lamp (ventola lampada)

Ball. IN (ventola alimentatore IN)

Pwr.Sp (ventola trasformatore)

SENSOR STATUS

Permette di verificare il corretto funzionamento di ogni "sensore" installato nel proiettore, ad ogni canale è associato uno dei seguenti tre parametri:

- n.a.= sensore non disponibile
- ON= sensore funzionante
- OFF= sensore difettoso

NETWORK PARAMS

Permette di visualizzare i parametri "Network" del proiettore ossia:

IP address: Indirizzo di Protocollo Internet (due proiettori non devono avere lo stesso indirizzo IP)

IP mask: 255.0.0.0

Mac address: Media Access Control: Indirizzo Ethernet del proiettore.

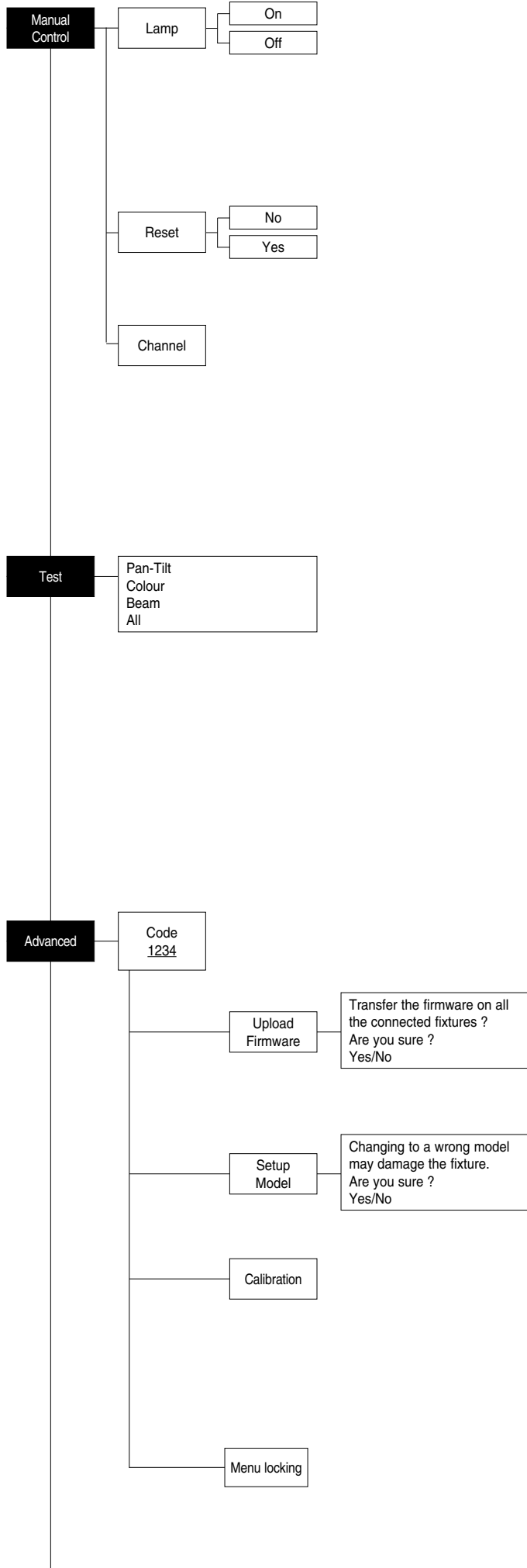

MANUAL CONTROL

LAMP

Permette l'accensione o lo spegnimento della lampada dal pannello comandi del proiettore.

- 1) Premere **OK** - sul display appare l'impostazione corrente (On o Off).
- 2) Con i tasti UP **▲** e DOWN **▼** accendere (On) o spegnere (Off) la lampada
- 3) Premere **OK** per confermare la selezione oppure LEFT **◀** per mantenere l'impostazione corrente e tornare al livello superiore.

RESET

Permette di eseguire il reset del proiettore.

- 1) Premere **OK**, sul display appare un messaggio di conferma (Are you sure?)
- 2) Selezionare YES per eseguire il reset oppure NO per tornare al livello superiore senza eseguire l'operazione.

CHANNEL

Permette di impostare il livello dei canali dal pannello comandi del proiettore.

- 1) Premere **OK** - sul display appare il primo canale.
- 2) Con i tasti UP **▲** e DOWN **▼** selezionare il canale desiderato.
- 3) Premere **OK** e con i tasti UP **▲** e DOWN **▼** selezionare il livello DMX desiderato (valore tra 0 e 255).
- 4) Premere LEFT **◀** per tornare al livello superiore.

TEST MENU

TEST

Permette di verificare il corretto funzionamento degli effetti.

- 1) Premere **OK**.
- 2) Con i tasti UP **▲** e DOWN **▼** attivare (On) selezionare la sequenza di test richiesta.
- 3) Premere **OK** per confermare la selezione oppure LEFT **◀** per tornare al livello superiore.

Test sequence:

Pan - Tilt effects (Pan & Tilt)

Colour effects (Colour wheel - CMY)

Beam effects (Stopper-Strobe / Dimmer / Beam shaper / Zoom / Frost)

All effects

ADVANCED MENU

Per abilitare il "Menu Advanced" impostare il codice (1234) utilizzando i tasti UP **▲**, DOWN **▼** RIGHT **▶**.

Premere **OK** ed appare il "Menu advanced" sul display.

UP LOAD FIRMWARE

Permette di trasferire il "firmware" da 1 proiettore a tutti gli altri proiettori ad esso connessi.

- 1) Premere **OK**, sul display appare un messaggio di conferma.
- 2) Selezionare YES per attivare il trasferimento del firmware oppure NO per tornare al livello superiore del menu senza eseguire l'operazione.

SETUP MODEL

Permette di cambiare il modello del proiettore.

- 1) Premere **OK**, sul display appare un messaggio di conferma.
- 2) Selezionare YES per ridefinire il modello del proiettore oppure NO per tornare al livello superiore del menu senza eseguire l'operazione.

CALIBRATION

Permette di eseguire tramite pannello comandi delle piccole regolazioni meccaniche di alcuni effetti per ottenere una perfetta uniformità tra i proiettori.

- 1) Premere **OK** e la lista canali appare sul display.
- 2) Con i tasti UP **▲** e DOWN **▼** selezionare l'effetto sul quale si desidera eseguire la regolazione.
- 3) Premere **OK** e con i tasti RIGHT **▶**, UP **▲** e DOWN **▼** eseguire la calibrazione impostando un valore tra 0 e 255.
- 4) Premere **OK** oppure LEFT **◀** per confermare l'impostazione.

MENU LOCKING

Permette di assegnare una password di blocco d'accesso al menu utente, di modo che solo gli utenti a conoscenza della password possano modificare le impostazioni. La password è numerica a 4 cifre.

10

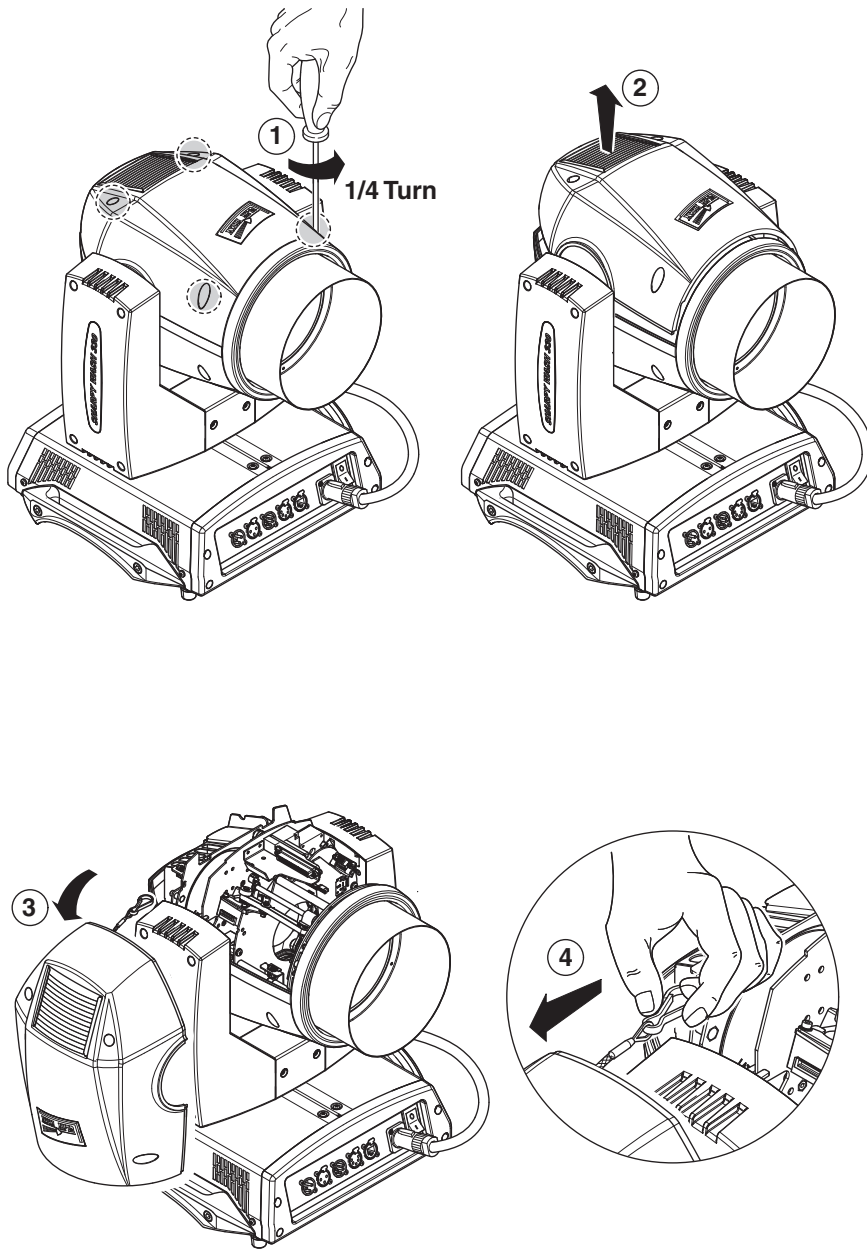

11

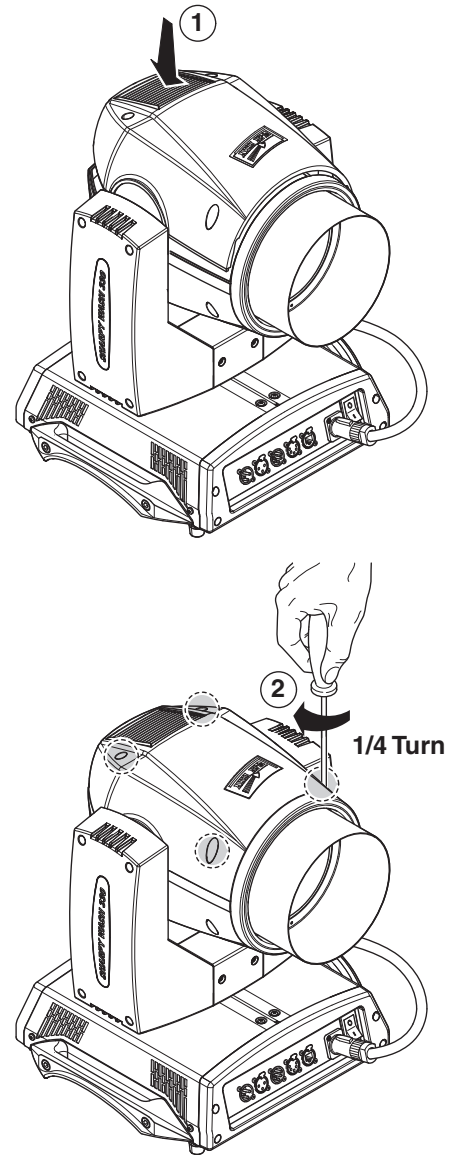

Blocco e sblocco movimenti Pan e Tilt - Consultare le istruzioni al paragrafo DISIMBALLO E PREDISPOSIZIONE.
Apertura coperchi effetti - Fig. 10.

Chiusura coperchi effetti - Fig. 11.

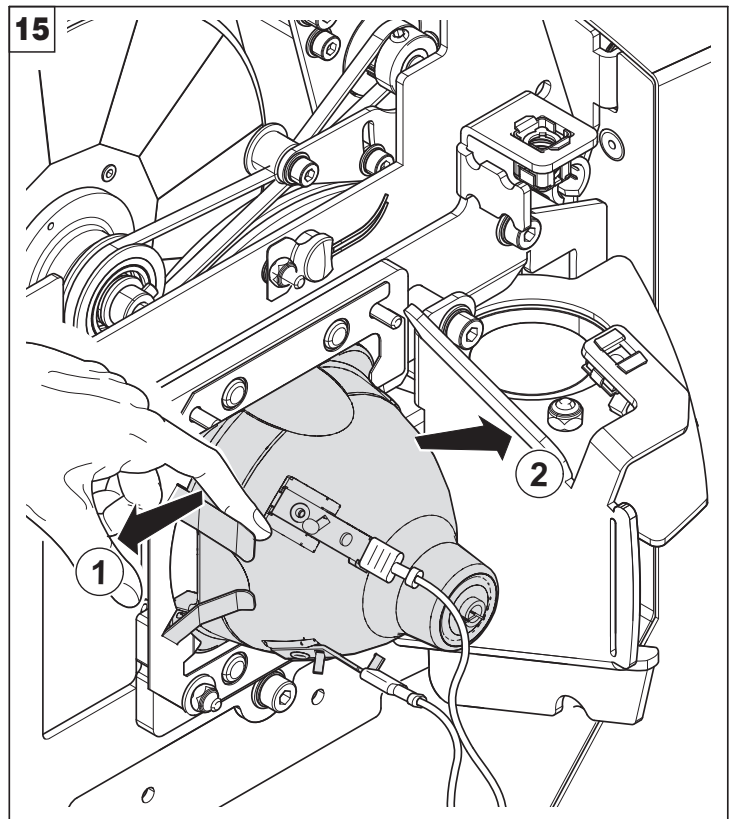
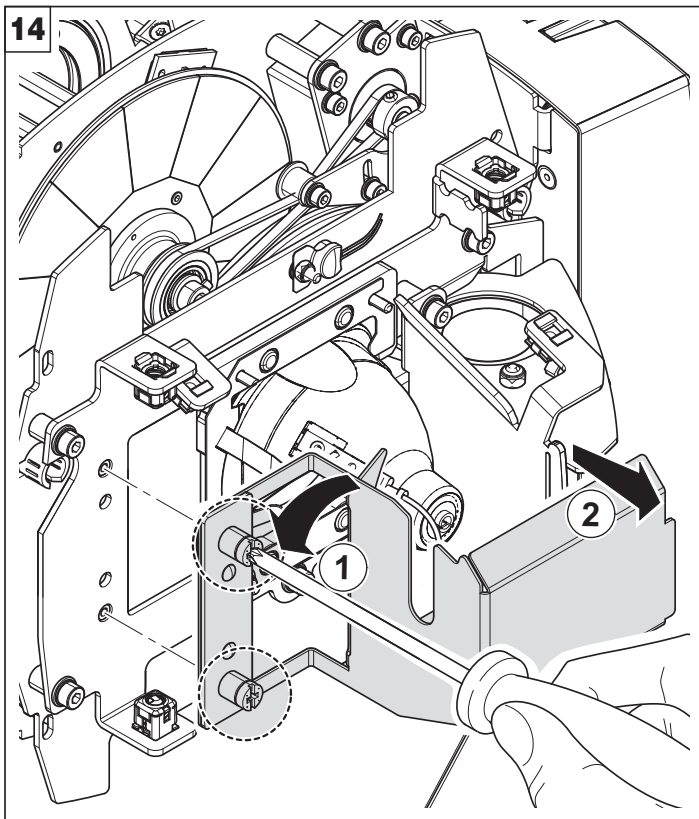
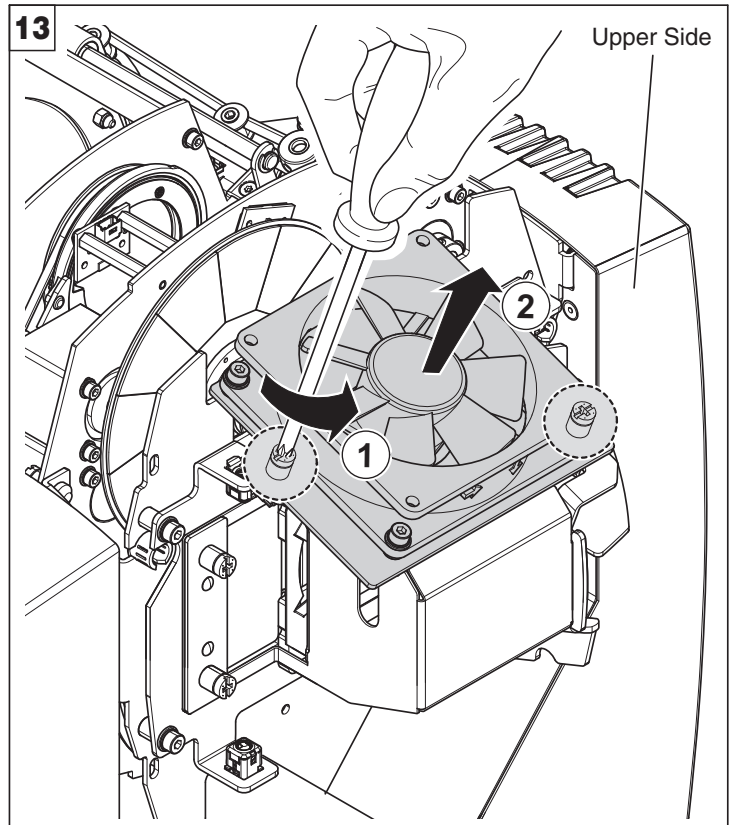
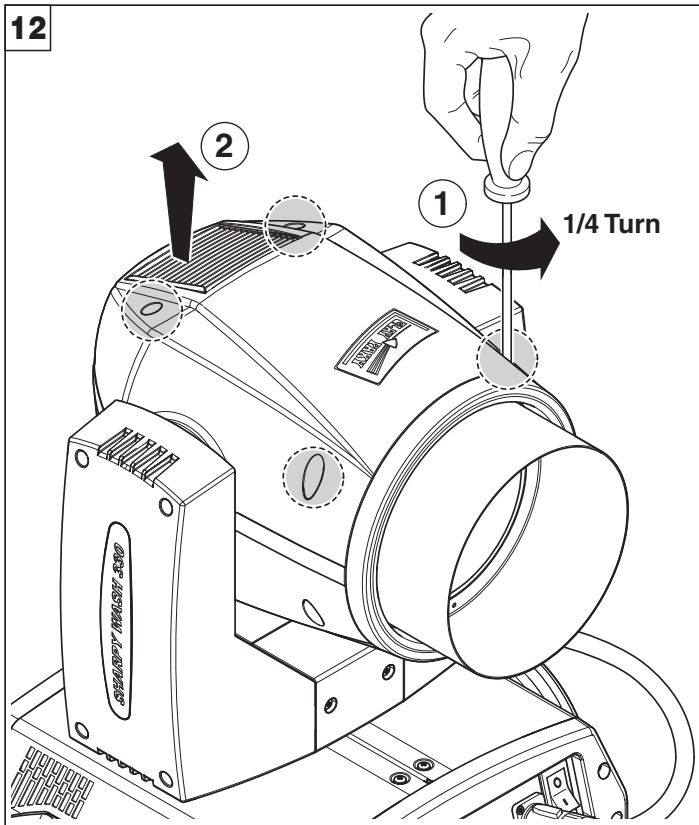

Sostituzione lampada - Fig. 12, 13, 14, 15

Togliere la lampada nuova dalla confezione ed inserirla nell'attacco.

ATTENZIONE: *il bulbo della lampada non deve essere toccato a mani nude. Se ciò tuttavia dovesse verificarsi, pulire il bulbo stesso con un panno imbevuto di alcool ed asciugarlo con un panno pulito ed asciutto.*

ATTENZIONE:

I cicli veloci di accensione-spegnimento della lampada (per esempio 10 minuti accesa/ 10 minuti spenta) ne riducono la durata di vita.

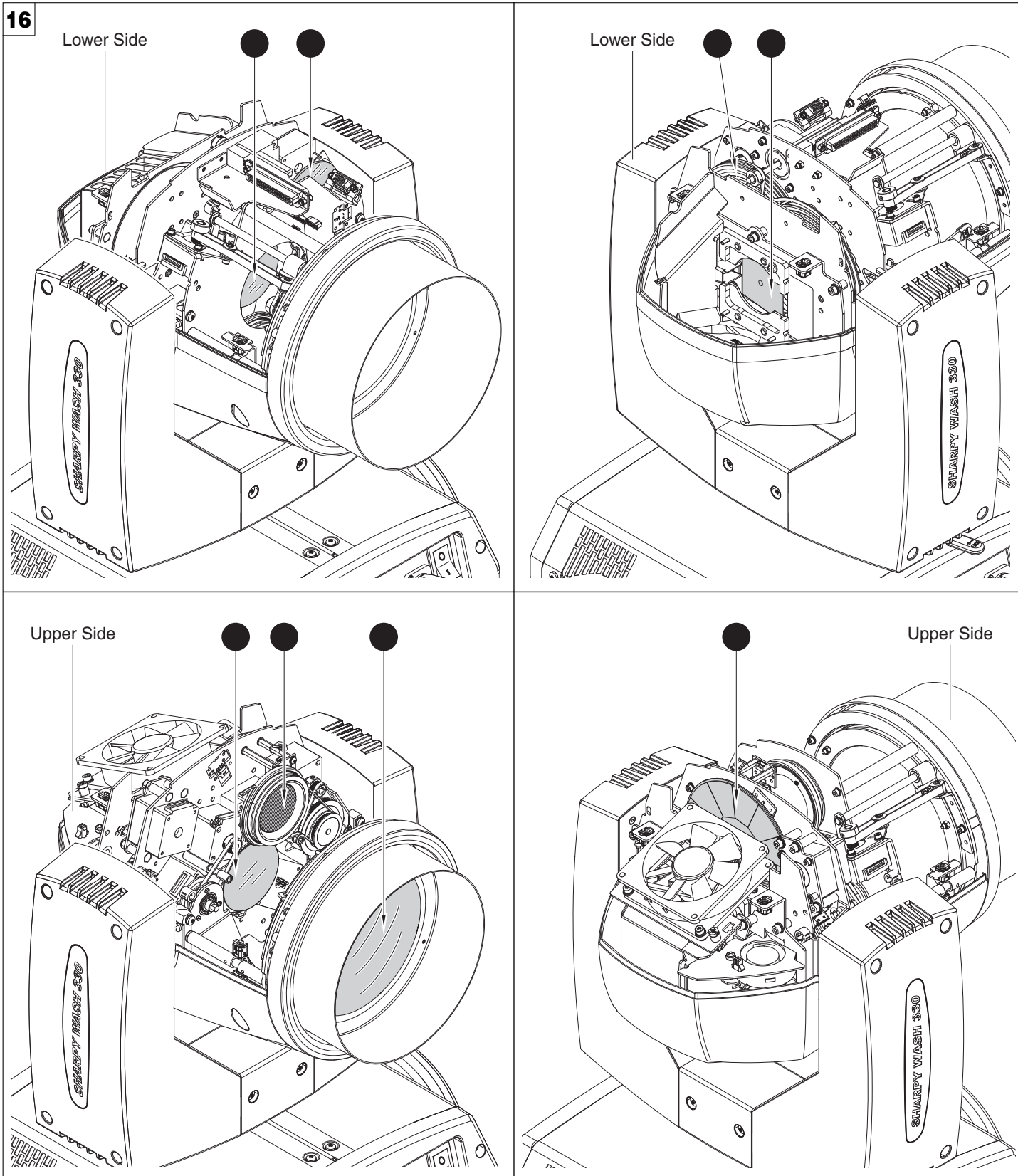

Pulizia periodica - Fig. 16

Per mantenere funzionalità e rendimento ottimali per lungo tempo è indispensabile effettuare una pulizia periodica delle parti soggette all'accumulo di polveri e grassi. La frequenza con la quale effettuare le operazioni sotto indicate dipende da diversi fattori, quali la quantità di movimenti degli effetti e la qualità dell'ambiente di lavoro (umidità dell'aria, presenza di polvere, salsedine, ecc.). Per rimuovere lo sporco dal riflettore, dalle lenti e dai filtri usare un panno morbido inumidito di un qualsiasi liquido detergente per la pulizia del vetro.

Annualmente si consiglia di sottoporre il proiettore a personale tecnico qualificato per una manutenzione straordinaria consistente almeno nelle seguenti operazioni:

- Pulizia generale delle parti interne.
- Ripristino della lubrificazione di tutte le parti soggette ad attrito tramite l'utilizzo di lubrificanti appositamente forniti da Clay Paky.
- Controllo visivo generale di componenti interni, cablaggio, parti meccaniche, ecc.
- Controlli elettrici, fotometrici e funzionali; eventuali riparazioni.

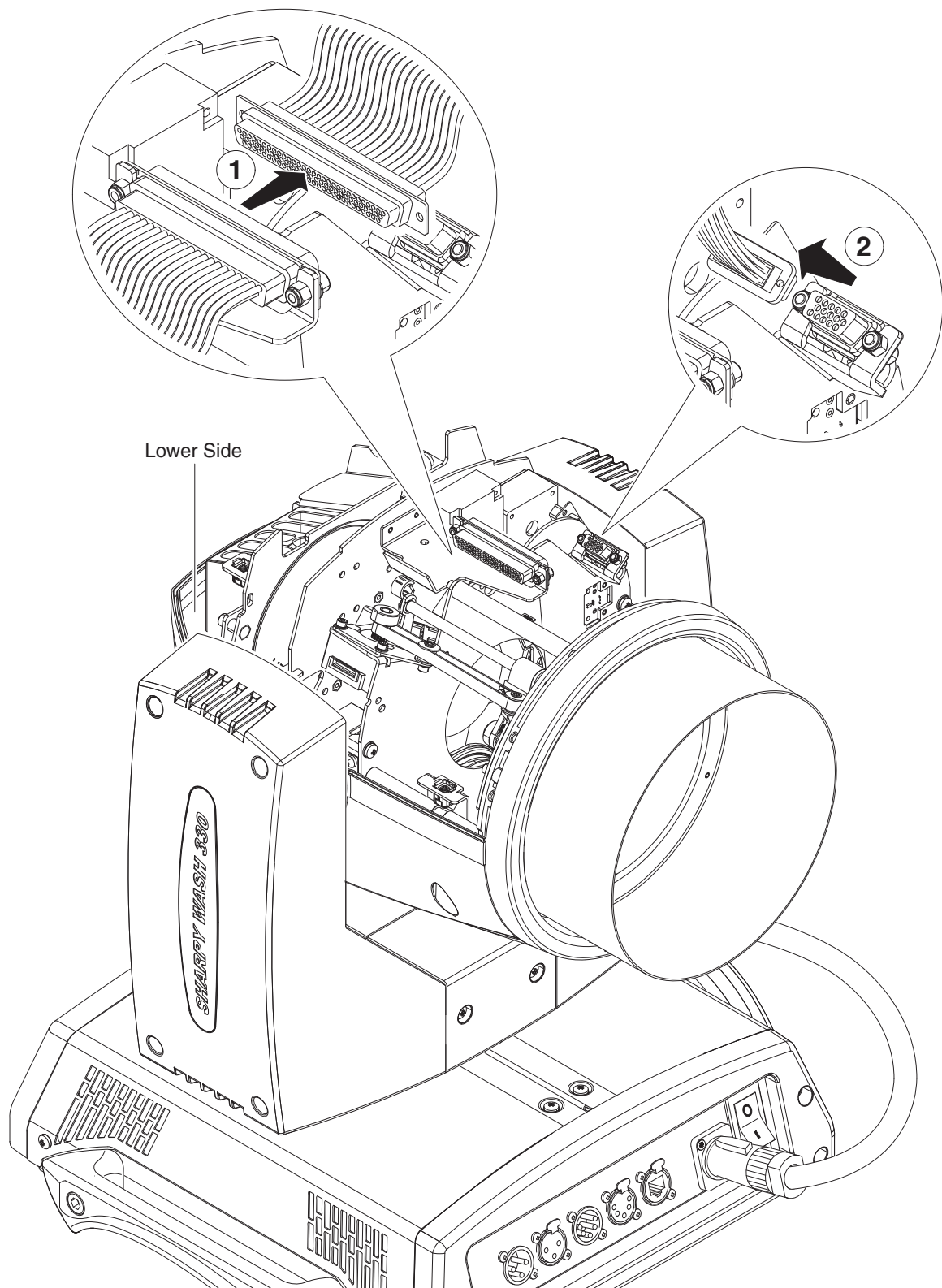

Estrazione moduli effetti: operazioni preliminari - Fig. 17

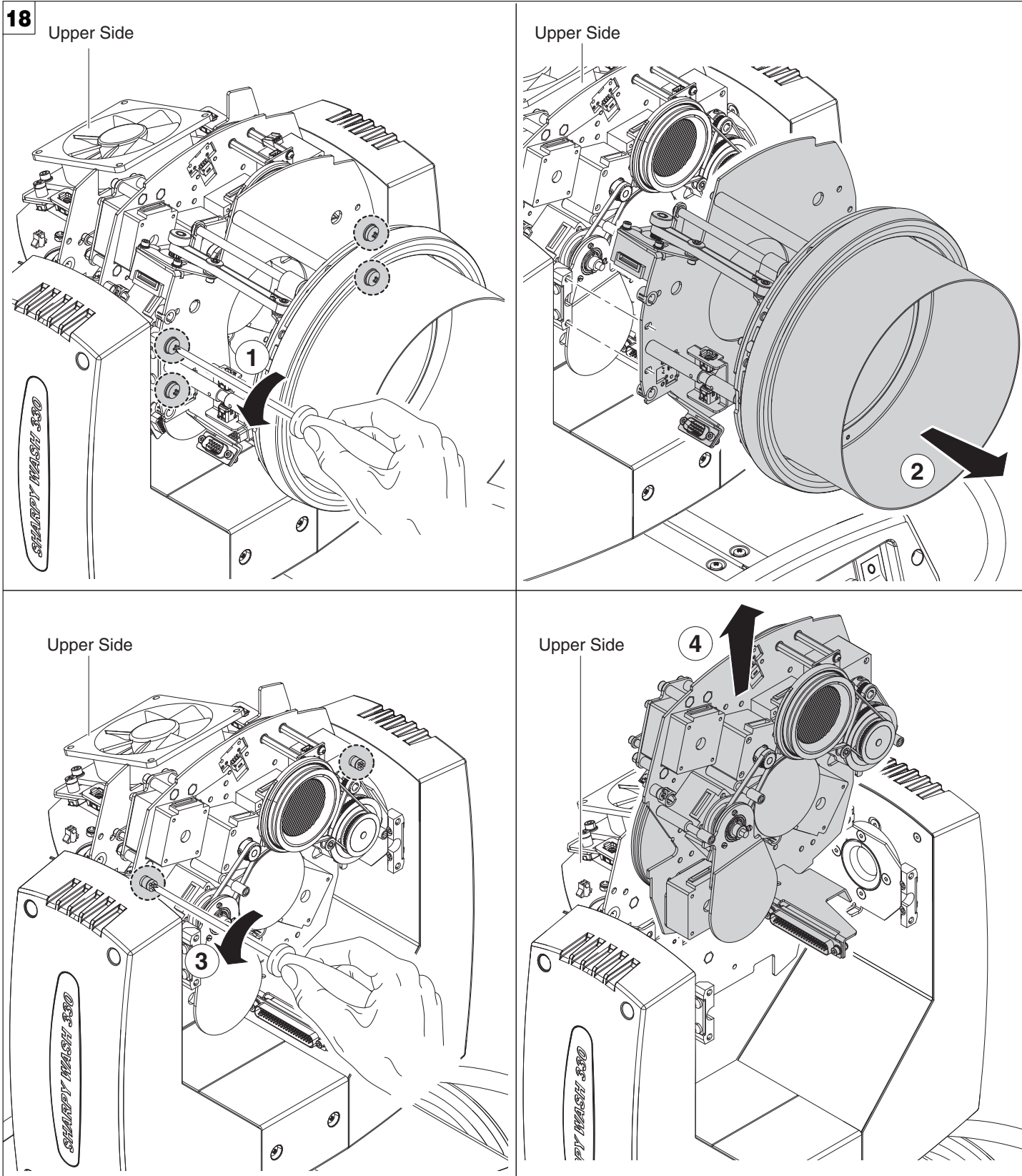

Estrazione moduli effetti - Fig. 18

IMPORTANTE: Afferrare i moduli tramite la struttura di sostegno e non tramite particolari che potrebbero danneggiarsi.

Inserimento moduli effetti: ripetere in ordine inverso le operazioni indicate alle figure 17 e 18

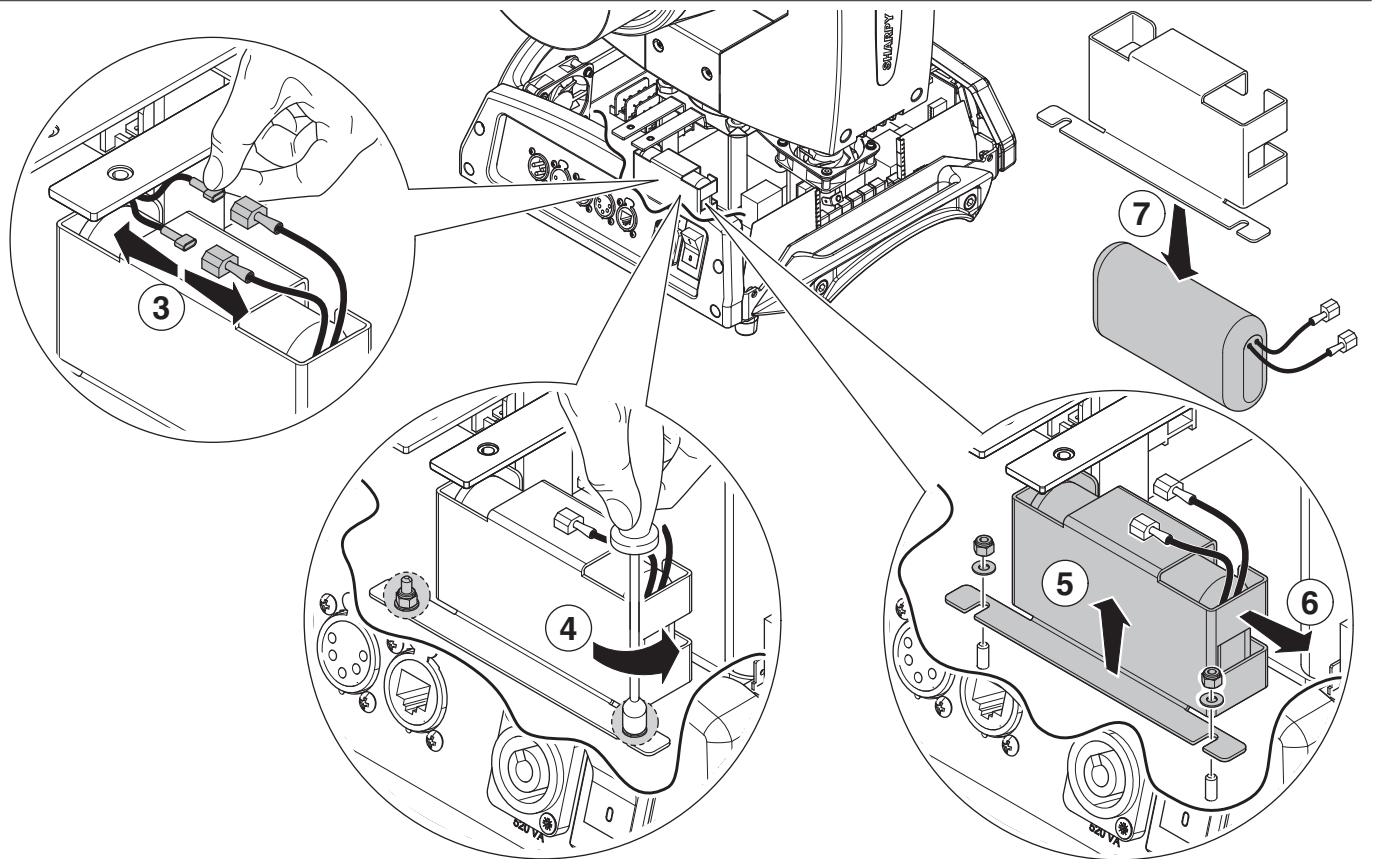
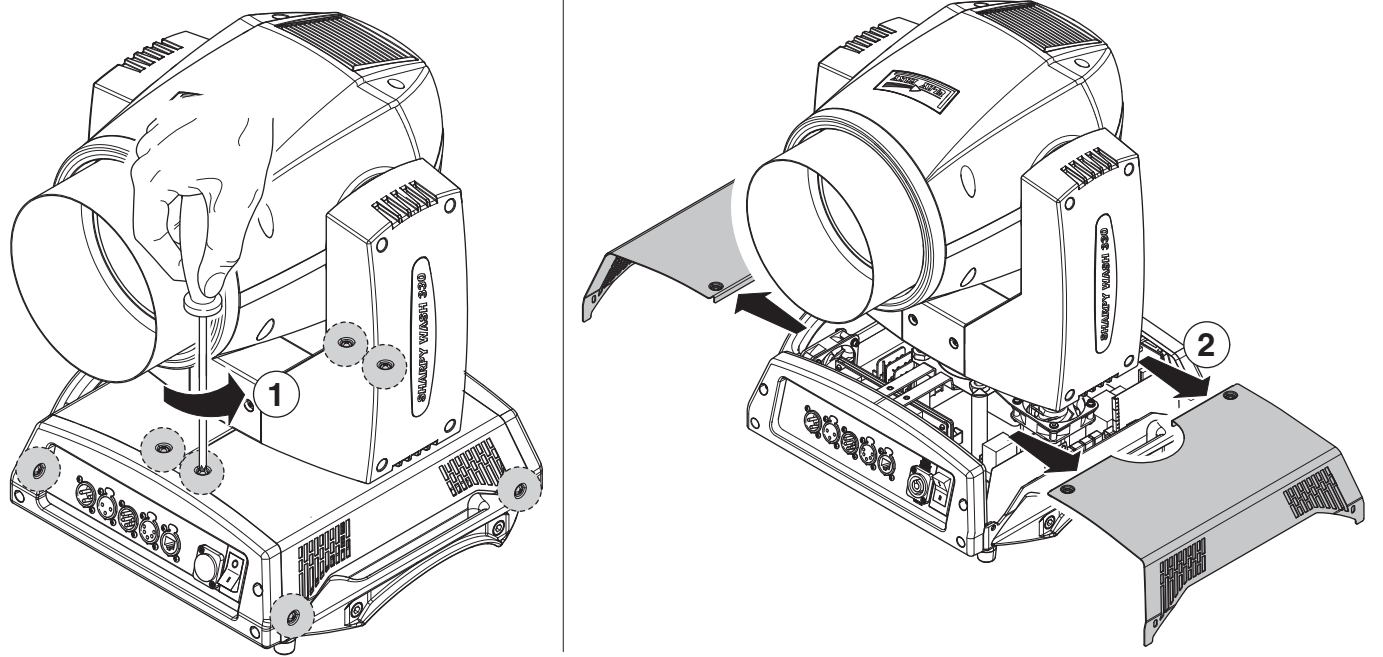

Rimozione batteria - Fig. 19



Questo prodotto contiene una batteria ricaricabile Litio Ferro Tetrafosfato. A tutela dell'ambiente si prega di smaltire la batteria a fine vita in conformità alla normativa vigente.

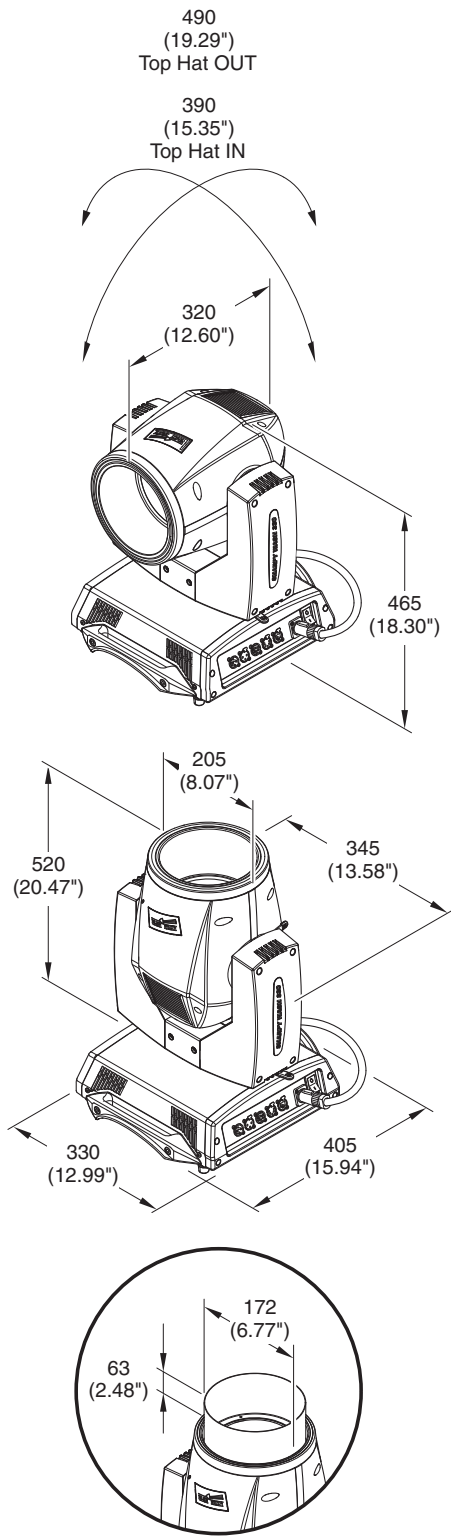

DATI TECNICI

Alimentazioni disponibili

115/230V 50/60Hz

Potenza assorbita

520VA a 230V 50Hz.

Flusso Luminoso totale

Sharp Wash 330 - Max 17300 lumens

Sharp Wash 330 PC - Max 18200 lumens

Lampada

Lampada con sistema ad arco corto in un riflettore

- Tipo Philips MSD Platinum 16R (LAM00E)
 - Potenza nominale lampada: 330W
 - Temperatura colore 8000 K
 - Vita media 1500 h
 - Posizione di lavoro qualsiasi
 - Flusso luminoso nominale: 16000 lumens

Motori

N. 14 motori passo-passo, funzionanti a micropassi, totalmente controllati da microprocessore.

Canali

Max 22 canali di controllo.

Ingressi

DMX 512

Ethernet

Corpo mobile

- Movimento tramite due motori a micropassi, controllati da microprocessore.
- Riposizionamento automatico di PAN e TILT in seguito a spostamenti accidentali non comandati da centralina.
- Escursione:
 - PAN = 540°
 - TILT = 240°
- Risoluzione:
 - PAN = 2.11°
 - PAN FINE = 0.008°
 - TILT = 0.98°
 - TILT FINE = 0.004°

Grado di protezione IP20

- Protetto contro la penetrazione di corpi solidi di dimensione superiore a 12mm
- Nessuna protezione contro la penetrazione di liquidi.

Dispositivi di sicurezza

- Interruttore automatico bipolare a protezione termica.
- Interruzione automatica dell'alimentazione in caso di surriscaldamento o di mancato funzionamento del sistema di raffreddamento.

Raffreddamento

A ventilazione forzata tramite ventole assiali.

Corpo

- Struttura in alluminio con coperture in plastica pressofusa.
- Due maniglie laterali per il trasporto.
- Dispositivo di bloccaggio dei movimenti PAN e TILT per trasporto e manutenzione.

Posizione di lavoro

Funzionamento in qualsiasi posizione.

Peso

Sharp Wash 330: 18.5Kg (40lbs 11ozs)

Sharp Wash 330 PC: 20.5Kg (45lbs 2ozs)

CAUSA E SOLUZIONE DEI PROBLEMI

IL PROIETTORE NON SI ACCENDE			ANOMALIE
L'ELETTRONICA NON FUNZIONA			
PROIEZIONE DIFETTOSA			
LUMINOSITÀ RIDOTTA			
POSSIBILI CAUSE		CONTROLLI E RIMEDI	
●		Mancanza di alimentazione di rete.	Verificare la presenza della tensione alimentazione.
●	●	Lampada esaurita o difettosa.	Sostituire lampada (vedi istruzioni).
	●	Cavo di trasmissione dei segnali guasto o scollegato.	Sostituire cavi.
	●	Indirizzamento errato.	Verificare indirizzi (vedi istruzioni).
	●	Difetto nei circuiti elettronici.	Interpellare tecnico autorizzato.
	●	Rottura lenti o riflettore.	Interpellare tecnico autorizzato.
	● ●	Deposito di polveri o grasso.	Procedere alla pulizia (vedi istruzioni).

FUNZIONE CANALI

SHARPY WASH 330

NOTA: Per prevenire accidentali rotture degli effetti che potrebbero durante il trasporto entrare in collisione tra loro, prima di spegnere il proiettore, accertarsi che tutti i Canali del proiettore stesso siano esclusi (livello DMX uguale a 0 bit).

CHANNEL	DMX Modality	
	STANDARD	VECTOR
1	CYAN	CYAN
2	MAGENTA	MAGENTA
3	YELLOW	YELLOW
4	COLOUR WHEEL	COLOUR WHEEL
5	STOP / STROBE	STOP / STROBE
6	DIMMER	DIMMER
7	DIMMER FINE	DIMMER FINE
8	BEAM SHAPER INSERTION	BEAM SHAPER INSERTION
9	BEAM SHAPER ROTATION	BEAM SHAPER ROTATION
10	HEAVY FROST	HEAVY FROST
11	LIGHT FROST	LIGHT FROST
12	ZOOM	ZOOM
13	PAN	PAN
14	PAN FINE	PAN FINE
15	TILT	TILT
16	TILT FINE	TILT FINE
17	FUNCTION	FUNCTION
18	RESET	RESET
19	LAMP ON/OFF	LAMP ON/OFF
20		PAN - TILT TIME
21		COLOUR TIME
22		BEAM TIM

NOTE: On conclusion of resetting in case of absence of DMX signal, Pan & Tilt move to the "Home" position (Pan 128 bit - Tilt 128 bit) all the others channels stay at 0 bit.

• COLOUR MIXING - channel 1 - 2 - 3

Operation with option color mixing: RGB



BIT	EFFECT
255	COLOUR EXCLUDED
0	COLOUR INSERTED

IMPORTANT: The lamp dim to half power 1 second after all the 3 channels stay at 0 bit level. The lamp goes back to full power when the channels level is put higher than 0 bit.

Operation with option color mixing: CMY



BIT	EFFECT
255	COLOUR INSERTED
0	COLOUR EXCLUDED

IMPORTANT: The lamp dim to half power 1 second after all the 3 channels stay at 255 bit level. The lamp goes back to full power when the channels level is put lower than 255 bit.

• COLOUR WHEEL - channel 4



BIT	EFFECT
255	FAST ROTATION (RIGHT DIRECTION)
193	SLOW ROTATION (RIGHT DIRECTION)
191-192	STOP ROTATION
190	SLOW ROTATION (LEFT DIRECTION)
128	FAST ROTATION (LEFT DIRECTION)
123	BLUE + WHITE
118	BLUE
112	HALF MINUS GREEN + BLUE
107	HALF MINUS GREEN
102	TC 190 + HALF MINUS GREEN
96	TC 190
91	TC 260 + TC 190
86	TC 260
80	UV FILTER + TC260
75	UV FILTER
70	PINK + UV FILTER
64	PINK
59	LIGHT GREEN + PINK
54	LIGHT GREEN
48	GREEN + LIGHT GREEN
43	GREEN
38	AQUAMARINE + GREEN
32	AQUAMARINE
27	ORANGE + AQUAMARINE
22	ORANGE
16	RED + ORANGE
11	RED
6	WHITE + RED
0	WHITE

• STOP / STROBE - channel 5



BIT	EFFECT
252 - 255	OPEN
239 - 251	RANDOM FAST STROBE
226 - 238	RANDOM MEDIUM STROBE
213 - 225	RANDOM SLOW STROBE
208 - 212	OPEN
207	FAST PULSATION
108	SLOW PULSATION
104 - 107	OPEN
103	FAST STROBE
4	SLOW STROBE
0 - 3	CLOSED

• DIMMER - channel 6



BIT	EFFECT
255	DIMMER OPEN
0	DIMMER CLOSED

• DIMMER FINE - channel 7



BIT	EFFECT
255	
0	

• BEAM SHAPER INSERTION - channel 8

BIT	EFFECT
255	
128	
127	
0	BEAM SHAPER EXCLUDED

• BEAM SHAPER ROTATION - channel 9



BIT	EFFECT
255	FAST ROTATION
193	SLOW ROTATION
191 - 192	STOP
190	SLOW ROTATION
128	FAST ROTATION
127	POSITION 540°
105	POSITION 450°
84	POSITION 360°
63	POSITION 270°
42	POSITION 180°
21	POSITION 90°
0	POSITION 0°

• HEAVY FROST - channel 10



BIT	EFFECT
255	FROST INSERTED
0	FROST EXCLUDED

• LIGHT FROST - channel 11



BIT	EFFECT
255	FROST INSERTED
0	FROST EXCLUDED

• ZOOM - channel 12



BIT	EFFECT
255	WIDE BEAM
0	NARROW BEAM

• PAN - channel 13

Operation with option InvertPan \diamond Off
(Tilt conventionally represented at 35 bit and option Invert Tilt \diamond Off)

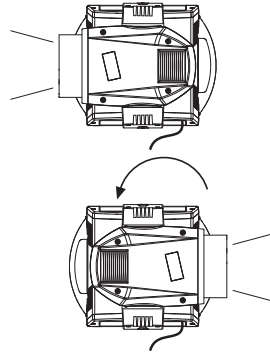

BIT
255
0

Operation with option InvertPan \diamond On
(Tilt conventionally represented at 35 bit and option Invert Tilt \diamond Off)

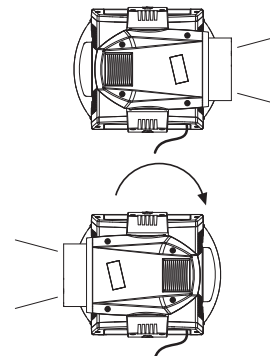

BIT
255
0

• PAN FINE - channel 14

Operation with option InvertPan \diamond Off
(Tilt conventionally represented at 35 bit and option Invert Tilt \diamond Off)

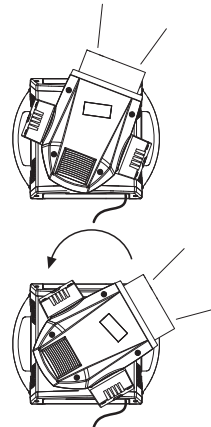

BIT
255
0

Operation with option InvertPan \diamond On
(Tilt conventionally represented at 35 bit and option Invert Tilt \diamond Off)

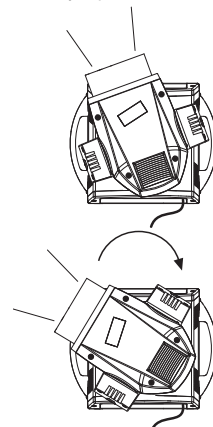

BIT
255
0

• **TILT - channel 15**

Operation with option Invert Tilt \diamond Off
(Pan conventionally represented at 0 bit and option Invert Pan \diamond Off)

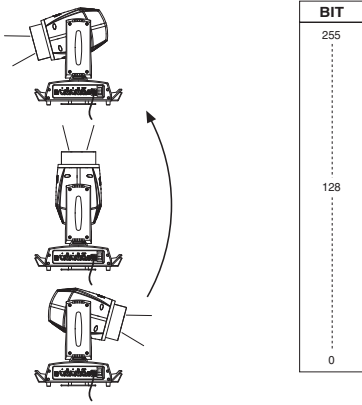

Operation with option Invert Tilt \diamond On
(Pan conventionally represented at 0 bit and option Invert Pan \diamond Off)

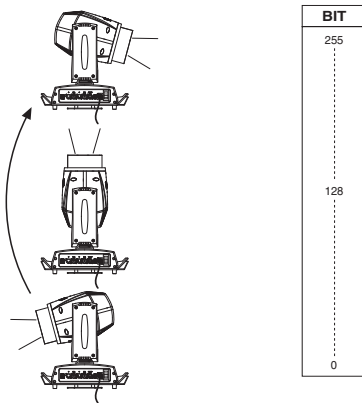

• **TILT FINE - channel 16**

Operation with option Invert Tilt \diamond Off
(Pan conventionally represented at 0 bit and option Invert Pan \diamond Off)

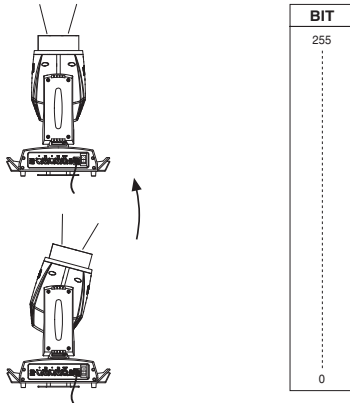

Operation with option Invert Tilt \diamond On
(Pan conventionally represented at 0 bit and option Invert Pan \diamond Off)

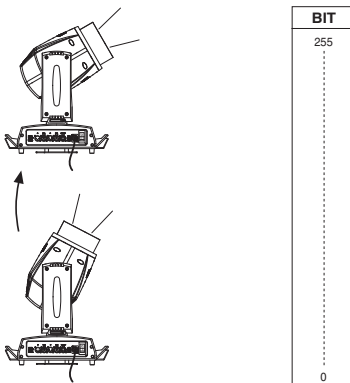

• **FUNCTION - channel: 17**

BIT	EFFECT
255	
...	
115	FREE
102-114	CMY shortcut OFF
88-101	CMY shortcut ON (default)
76-87	CMY Limited range
63-75	CMY Full range (Default)
51-62	LINEAR (Default)
38-50	CONVENTIONAL
25-37	NORMAL
12-24	FAST (Default)
0-11	UNUSED RANGE

The functions are activated passing through the unused range and staying 5 seconds in necessary level.

• **RESET - channel: 18**

BIT	EFFECT
255	COMPLETE RESET
...	
128	COMPLETE RESET
127	PAN / TILT RESET
...	
77	PAN / TILT RESET
76	EFFECTS RESET
...	
26	EFFECTS RESET
25	
0	UNUSED RANGE

The functions are activated passing through the unused range and staying 5 seconds in necessary level.

• **LAMP CONTROL (only with option LAMP DMX On) - channel: 19**

IMPORTANT: SHARPY is not provided with hot restrike ignition



BIT	EFFECT
255	LAMP ON
...	
101	LAMP ON
100	LAMP OFF
...	
26	LAMP OFF
25	
0	UNUSED RANGE

The functions are activated passing through the unused range and staying 5 seconds in necessary level.

TIMING CHANNELS

	Timing Channel	Channel function
20	Pan - Tilt time	Pan - Tilt - (Pan fine - Tilt fine)
21	Colour time	Colour wheel - CTO
22	Beam time	Dimmer - Frost

TIME TABLE

BIT	Seconds	BIT	Seconds	BIT	Seconds	BIT	Seconds	BIT	Seconds	BIT	Seconds
0	Full	43	8.6	86		129		172		216	
1	0.2	44	8.8	87	24	130	41	173	58	217	170
2	0.4	45	9	88		131		174		218	
3	0.6	46	9.2	89	25	132	42	175		219	180
4	0.8	47	9.4	90		133		176	59	220	
5	1	48	9.6	91	26	134	43	177		221	190
6	1.2	49	9.8	92		135		178	60	222	
7	1.4	50	10	93	27	136	44	179		223	200
8	1.6	51	10.2	94		137		180	65	224	
9	1.8	52	10.4	95	28	138	45	181		225	210
10	2	53	10.6	96		139		182	70	226	
11	2.2	54	11	97	29	140	46	183		227	220
12	2.4	55	12	98		141		184	75	228	
13	2.6	56	13	99	30	142	47	185		229	230
14	2.8	57	14	100		143		186	80	230	
15	3	58	15	101	31	144	48	187		231	240
16	3.2	59	16	102		145		188	85	232	
17	3.4	60	17	103	32	146	49	189		233	250
18	3.6	61	18	104		147		190	90	234	
19	3.8	62	19	105	33	148	50	191		235	260
20	4	63	20	106		149		192	95	236	
21	4.2	64	21	107	34	150	51	193		237	270
22	4.4	65	22	108		151		194	100	238	
23	4.6	66	23	109	35	152	52	195		239	280
24	4.8	67	24	110		153		196	110	240	
25	5	68	25	111	36	154	53	197		241	290
26	5.2	69	26	112		155		198	120	242	
27	5.4	70	27	113	37	156	54	199		243	300
28	5.6	71	28	114		157		200	130	244	
29	5.8	72	29	115	38	158	55	201		245	280
30	6	73	30	116		159		202	140	246	
31	6.2	74	31	117	39	160	56	203		247	290
32	6.4	75	32	118		161		204	150	248	
33	6.6	76	33	119	40	162	57	205		249	300
34	6.8	77	34	120		163		206	160	250	
35	7	78	35	121	41	164	58	207		251	310
36	7.2	79	36	122		165		208	170	252	
37	7.4	80	37	123	42	166	59	209		253	310
38	7.6	81	38	124		167		210	180	254	
39	7.8	82	39	125	43	168	60	211		255	Follow cue 01/13
40	8	83	40	126		169		212	190		
41	8.2	84	41	127	44	170	61	213			
42	8.4	85	42	128		171		214	200		
								215	210		