



AN OSRAM BUSINESS

ALPHA SPOT HPE 700

C61355

MANUALE DI ISTRUZIONI

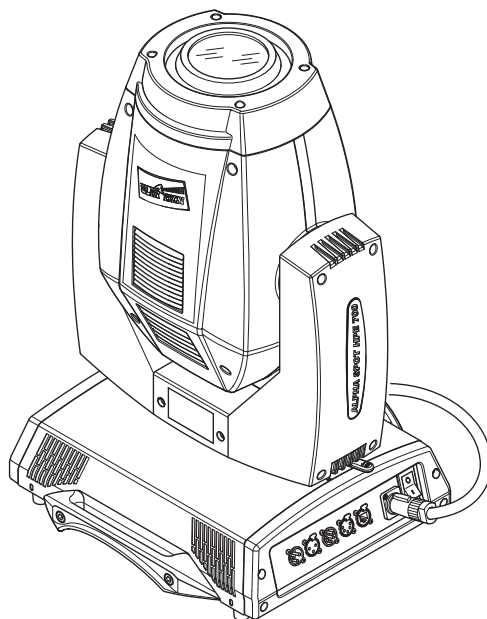

INDICE

Pag.	Contenuto
2	Informazioni di sicurezza
2	Disimballo e predisposizione
3	Installazione e messa in funzione
4	Pannello di controllo
6	Menu principale
14	Manutenzione
22	Dati tecnici
22	Causa e soluzione dei problemi
23	Funzioni canali

Complimenti per aver scelto un prodotto Clay Paky!

La ringraziamo per la preferenza e La informiamo che anche questo prodotto, come tutti gli altri della ricca gamma Clay Paky, è stato progettato e realizzato nel segno della qualità, per garantirLe sempre l'eccellenza delle prestazioni e rispondere meglio alle Sue aspettative ed esigenze.

Leggere attentamente in tutte le sue parti il presente manuale d'istruzioni e conservarlo accuratamente per riferimenti futuri. La conoscenza delle informazioni ed il rispetto delle prescrizioni contenute in questa pubblicazione sono essenziali per garantire la correttezza e la sicurezza delle operazioni di installazione, uso e manutenzione dell'apparecchio.

CLAY PAKY S.p.A. declina ogni responsabilità per danni all'apparecchio o ad altre cose o persone, derivanti da installazione, uso e manutenzione effettuate non in conformità con quanto riportato sul presente manuale di istruzioni, che deve sempre accompagnare l'apparecchio.

CLAY PAKY S.p.A. si riserva la facoltà di modificare, in qualunque momento e senza preavviso, le caratteristiche menzionate nel presente manuale di istruzioni.

INFORMAZIONI DI SICUREZZA

IT

IMPORTANTE: Clay Paky raccomanda di leggere accuratamente e conservare le informazioni di sicurezza relative a questo prodotto, sempre reperibili in versione digitale al seguente link:

<http://www.claypaky.it/en/download>

Rif: [FIS00U – Safety Information Alpha 700 series]

DISIMBALLO E PREDISPOSIZIONE

1



Contenuto dell'imballo - Fig. 1

2

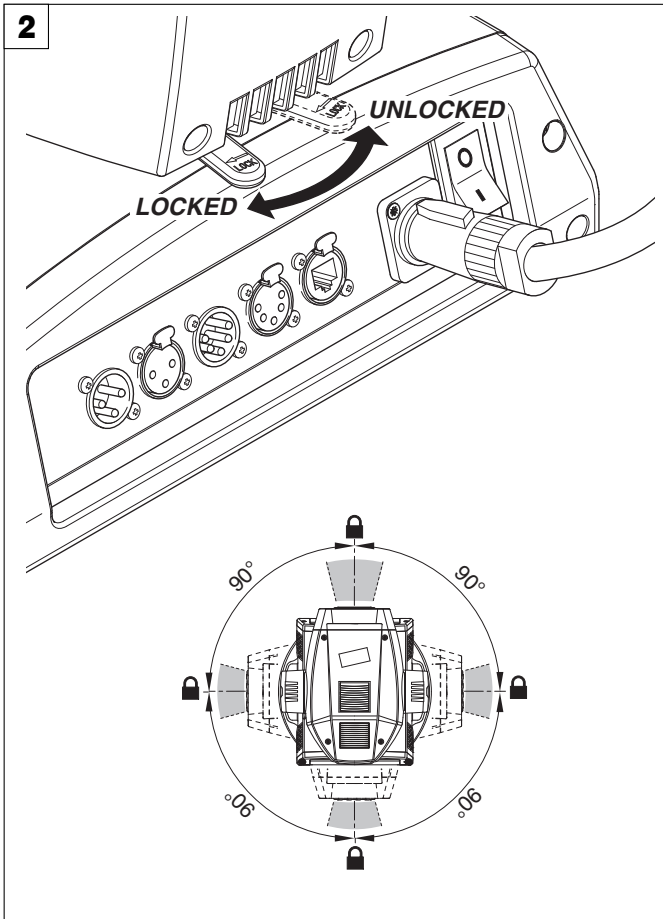

Blocco e sblocco movimento PAN (ogni 90°) - Fig. 2

3

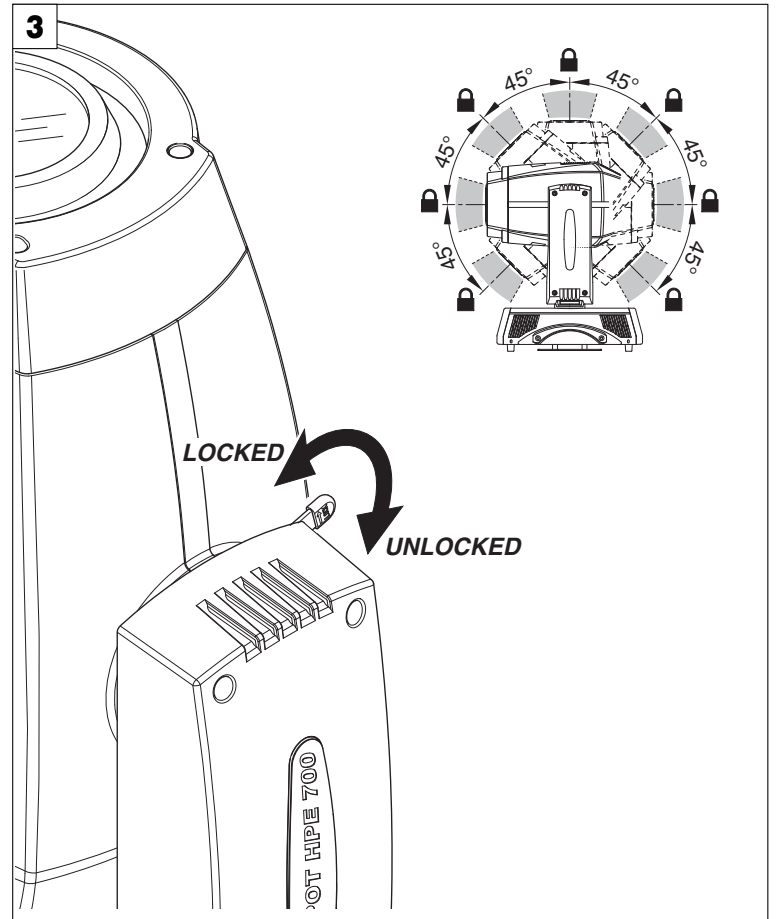

Blocco e sblocco movimento TILT (ogni 45°) - Fig. 3

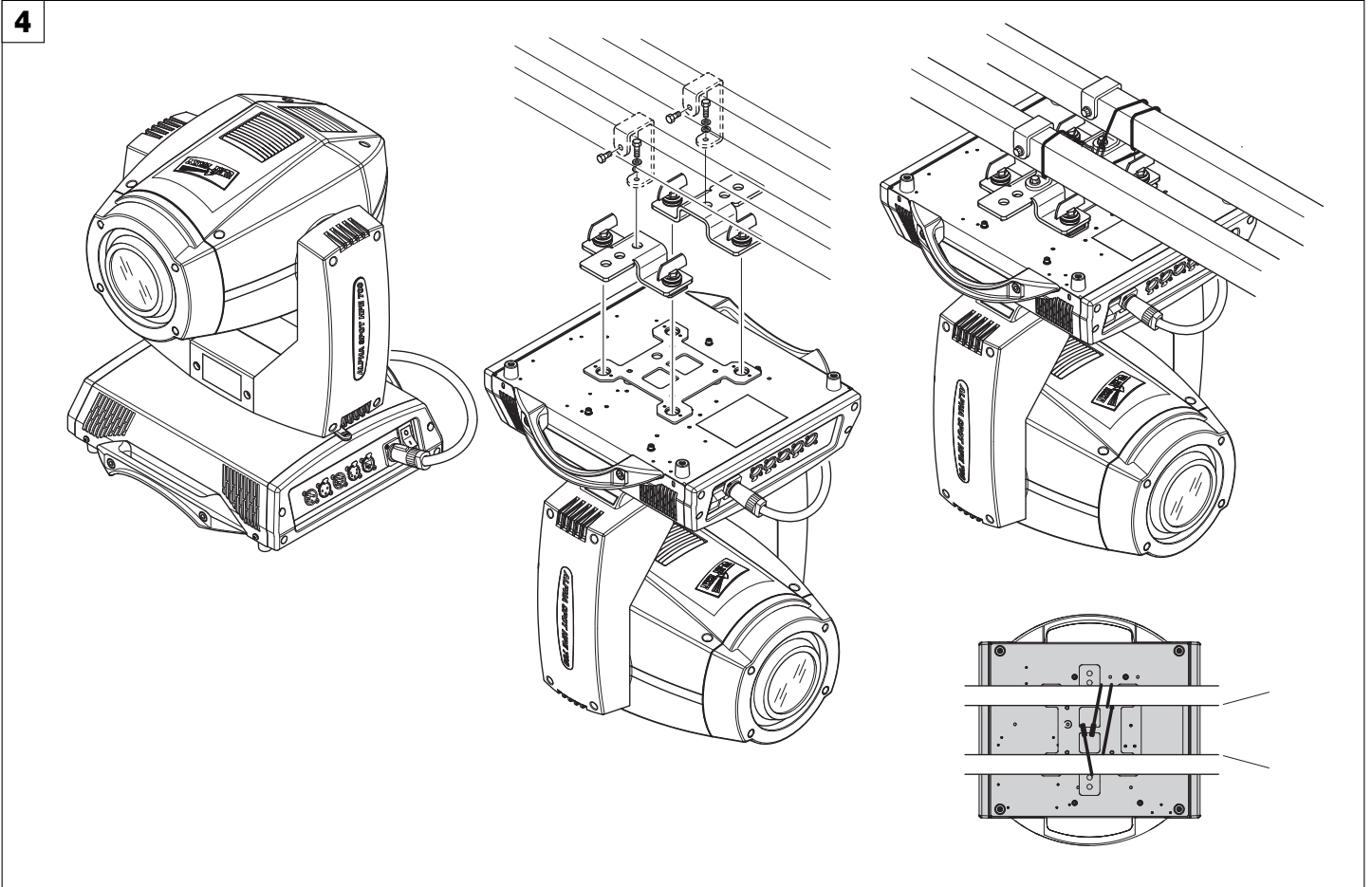

Installazione proiettore - Fig. 4

Il proiettore può essere installato a pavimento in appoggio sugli appositi gommini, su truss, a soffitto o a parete.

ATTENZIONE: ad eccezione di quando il proiettore è appoggiato a pavimento, il montaggio della fune di sicurezza è obbligatorio. (Cod. 105041/003 disponibile a richiesta). Questa deve essere assicurata alla struttura di sostegno del proiettore e quindi agganciata nel punto di fissaggio presente al centro della base.

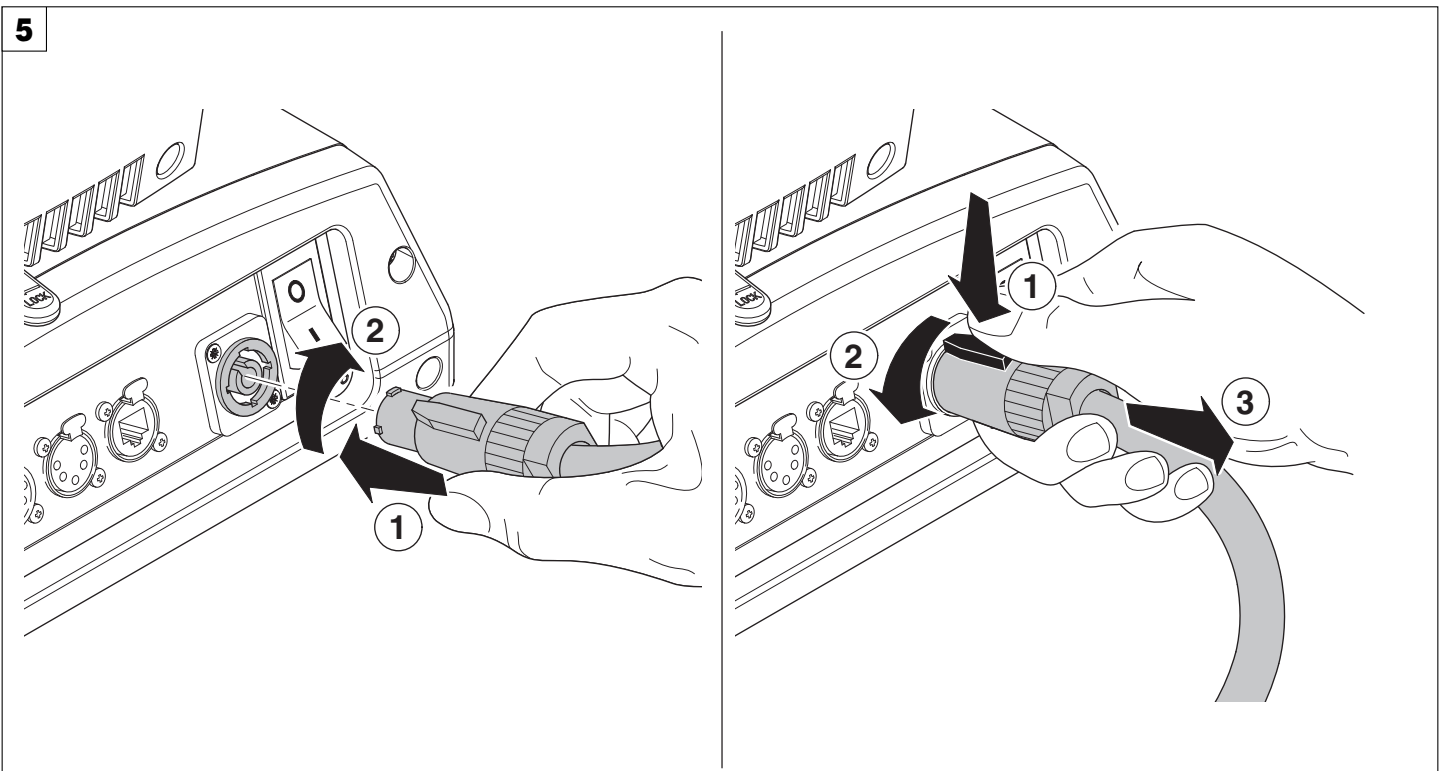

Collegamento e scollegamento cavo di alimentazione - Fig. 5

PANNELLO DI CONTROLLO

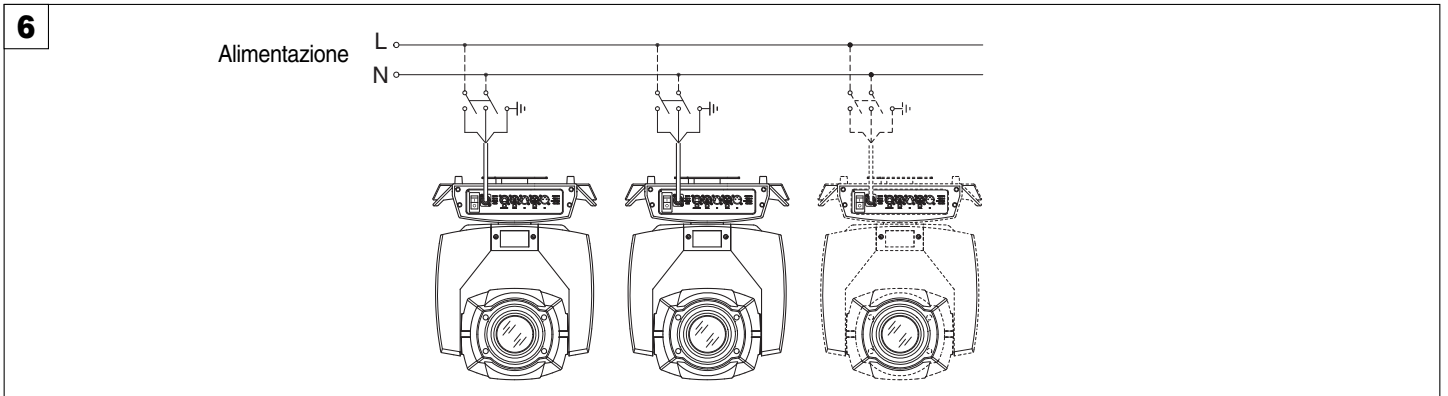

Collegamento alla linea di alimentazione - Fig. 6

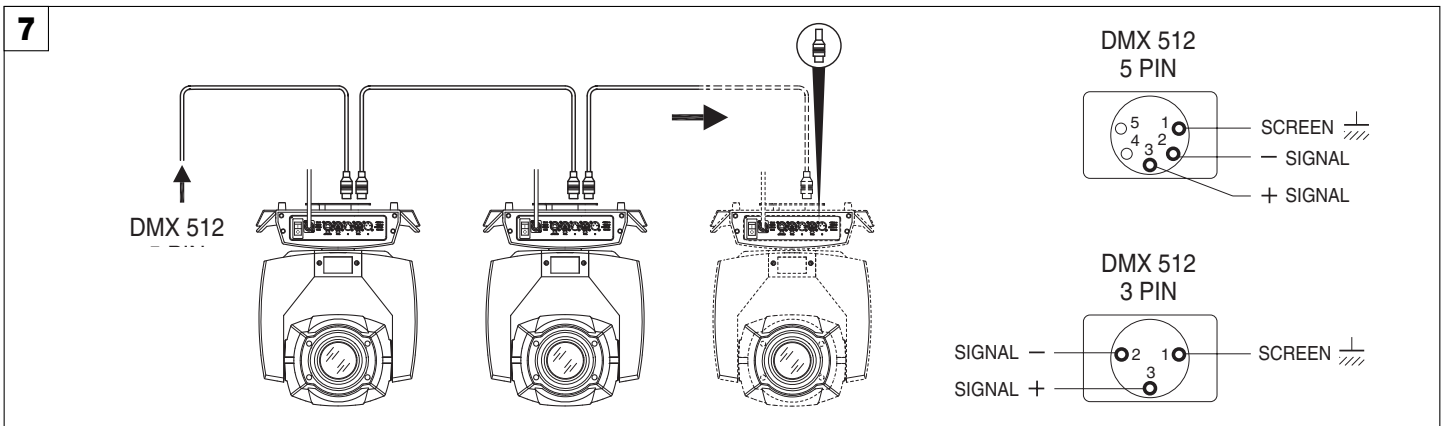

Collegamento alla linea del segnale di controllo (DMX) - Fig. 7

Utilizzare un cavo conforme alle specifiche EIA RS-485: bipolare intrecciato, schermato, 120Ohm di impedenza caratteristica, 22-24 AWG, bassa capacità. Non utilizzare cavo microfonico o altro cavo con caratteristiche diverse da quelle specificate. Le terminazioni devono essere effettuate con connettori maschio/femmina tipo XLR a 5 pin o a 3 pin. È necessario inserire sull'ultimo apparecchio uno spinotto terminale con una resistenza da 120Ohm (minimo 1/4 W) tra i terminali 2 e 3. **IMPORTANTE:** I fili non devono fare contatto tra di loro o con l'involucro metallico dei connettori. L'involucro stesso deve essere collegato alla calza di schermo ed al piedino 1 dei connettori.

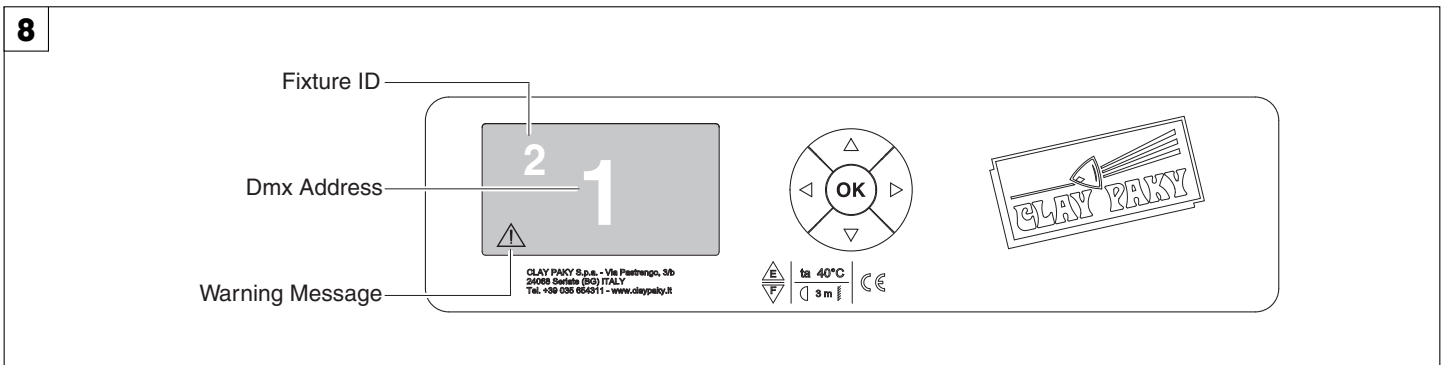

Accensione del proiettore - Fig. 8

Premere l'interruttore. Il proiettore inizia la procedura di azzeramento degli effetti. Contemporaneamente sul display scorrono le seguenti informazioni:



Model
Alpha SPOT
HPE 700

Firmware
Version X.X.X
Date - Hour

xxx (Fixture ID)
Dmx Address xxx

System errors
E:
W:

Terminato l'azzeramento in caso di assenza del segnale dmx Pan e Tilt si spostano in posizione di "Home" (Pan 128 bit - Tilt 128 bit). Sul pannello di controllo (Figura 8) sono presenti il display ed i pulsanti che permettono la completa programmazione e gestione del menu del proiettore.

Il display può trovarsi in due condizioni: lo stato di riposo e lo stato di impostazione.

Quando si trova nello stato di riposo, il display mostra l'indirizzo DMX del proiettore ed il "Fixture ID" (se settato).

Durante lo stato di impostazione del menù, quando trascorre un tempo di attesa (circa 30 secondi) senza che venga premuto alcun tasto, la visualizzazione torna automaticamente allo stato di riposo. Si noti che al verificarsi di questa condizione, un eventuale valore modificato ma non ancora confermato con il tasto **OK** verrà annullato.

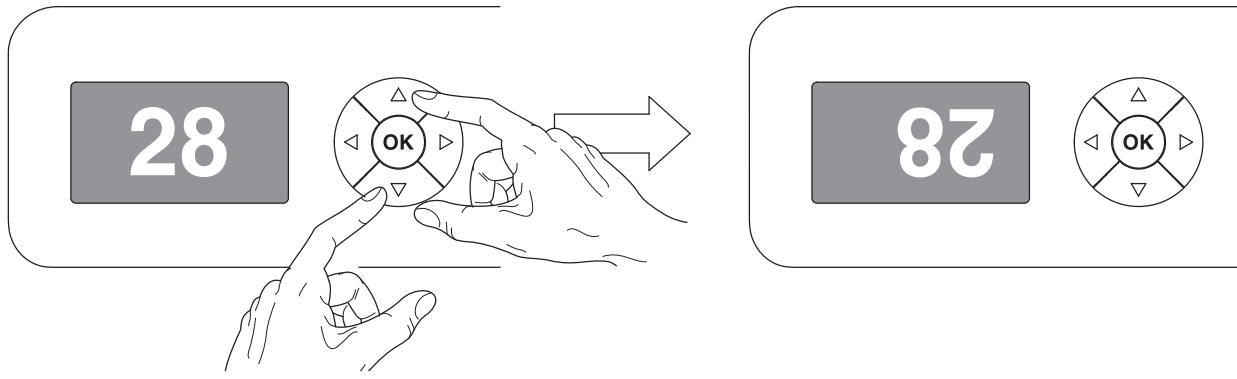

Inversione del display - Fig. 9

Per attivare questa funzione, premere contemporaneamente UP ▲ e DOWN ▼ mentre il display si trova nello stato di riposo. La condizione viene memorizzata e viene mantenuta anche alle successive accensioni. Per tornare allo stato iniziale, ripetere nuovamente l'operazione.

Impostazione dell'indirizzo di partenza del proiettore

Su ogni singolo proiettore deve essere impostato l'indirizzo iniziale per il segnale di controllo (indirizzi validi da 1 a 512). Questa operazione può essere effettuata anche a proiettore spento.

Impostazione dell'identificativo "Fixture ID".

Ad ogni singolo proiettore può essere impostato un "Fixture ID" per una più facile identificazione del proiettore stesso all'interno di un'installazione (ID da 1 a 255). Il "Fixture ID" può essere impostato anche a proiettore spento.

Funzione dei tasti - Utilizzo del menu

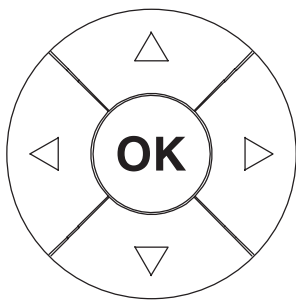

Conferma il valore visualizzato, oppure attiva la funzione visualizzata, oppure entra nel menu successivo.



DOWN

Decrementa il valore visualizzato (con auto-ripetizione), oppure passa alla voce seguente di un menu.



UP

Incrementa il valore visualizzato (con auto-ripetizione), oppure passa alla voce precedente di un menu.



LEFT

Ritorna al menù precedente.



RIGHT

Passa da centinaia, decine, unità nei menù "Address", "Fixture ID" e "Calibration".

UTILIZZO DEL MENU:

- 1) Premere una volta il tasto **OK** - sul display appare "Main Menu".
- 2) Con i tasti UP ▲ e DOWN ▼ selezionare il menu su cui si desidera operare:
 - Setup (Setup Menu): Settaggio modalità canali ed indirizzamento proiettore.
 - Option (Option Menu): Impostazione delle opzioni di funzionamento
 - Information (Informations Menu): Lettura dei contatori, versione software ed altre informazioni.
 - Manual control: (Manual control Menu): Attivazione delle funzioni di test e di controllo manuale.
 - Test (Test Menu): Attivazione delle funzioni di test
 - Advanced (Advanced Menu): L'accesso al Menu ADVANCED è consigliato a personale tecnico qualificato.
- 3) Premere il tasto **OK** per visualizzare la prima voce del menu selezionato.
- 4) Con i tasti UP ▲ e DOWN ▼ selezionare le voci del menu.

Impostazioni indirizzi e opzioni con proiettore non collegato

È possibile impostare l'indirizzo DMX del proiettore, nonché eventuali altre opzioni di funzionamento, anche quando l'apparecchio è sconnesso dalla rete elettrica. Per attivare momentaneamente il display ed accedere quindi alle impostazioni basta premere **OK**. Una volta effettuate le operazioni desiderate, il display si spegnerà nuovamente dopo un tempo di attesa di 30 secondi.

MENU PRINCIPALE

1

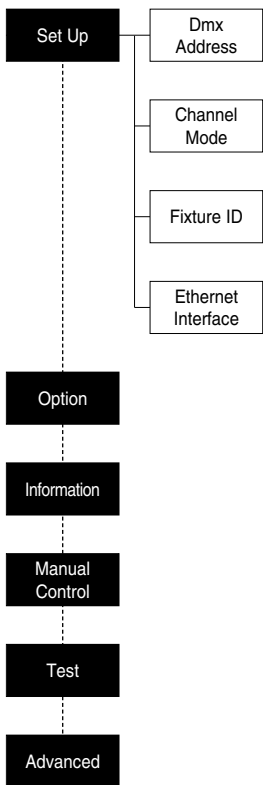

2

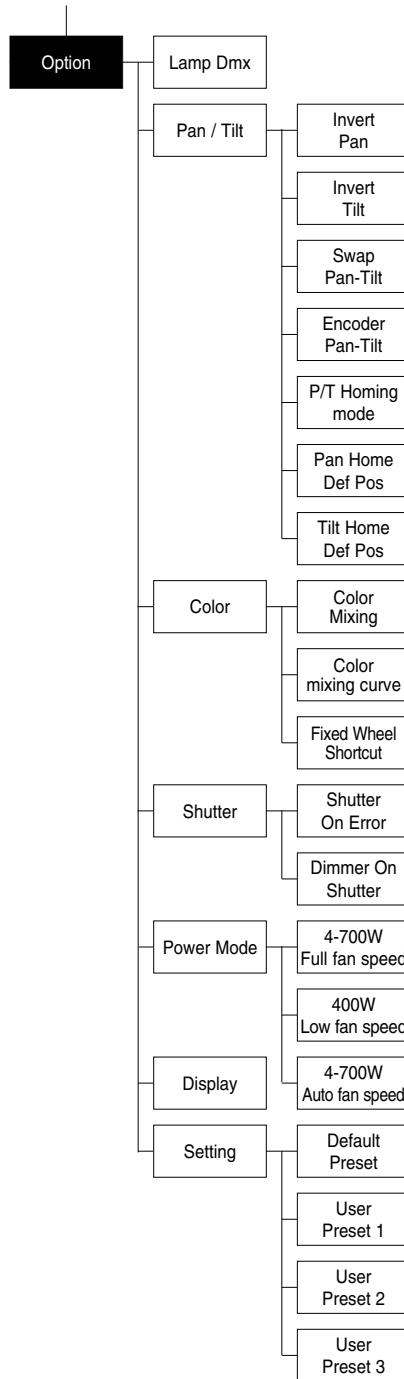

3

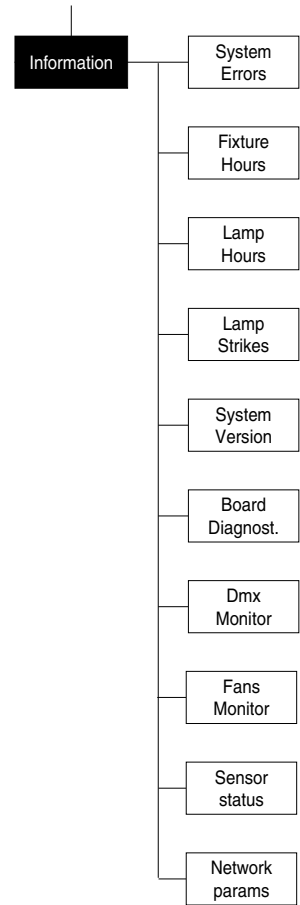

4

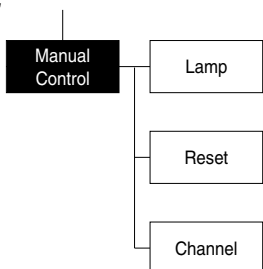

5

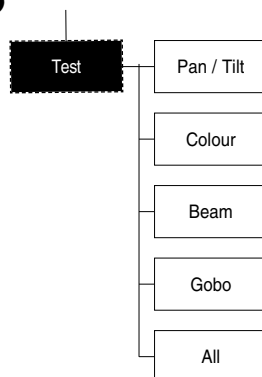

6

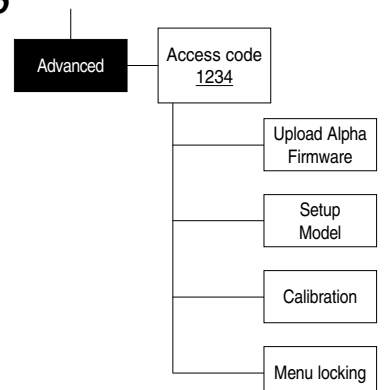

NOTA: In grigio le impostazioni di default

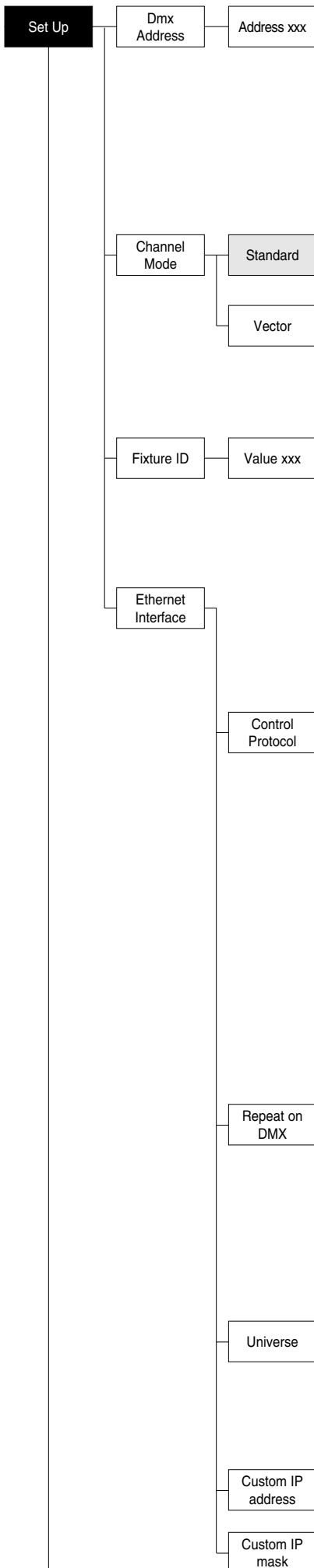

SET UP MENU

DMX ADDRESS

NOTA: Senza il segnale DMX l'indirizzo (DMX Address) del proiettore lampeggia.

Permette di selezionare l'indirizzo iniziale (DMX Address) per il segnale di controllo.

- 1) Premere **OK** - sul display appare l'indirizzo corrente.
- 2) Con i tasti UP **▲**, DOWN **▼**, RIGHT **▶** impostare l'indirizzo DMX.
- 3) Premere **OK** per confermare la selezione oppure LEFT **◀** per mantenere l'impostazione corrente.

CHANNEL MODE

Permette di selezionare la disposizione dei canali fra le due disponibili.

- 1) Premere **OK** - sul display appare l'impostazione corrente (Standard o Vector).
- 2) Con i tasti UP **▲** e DOWN **▼** selezionare una delle seguenti impostazioni:
 - **Standard**
 - **Vector**
- 3) Premere **OK** per confermare la selezione oppure LEFT **◀** per mantenere l'impostazione corrente.

FIXTURE ID

Permette di impostare il "FIXTURE ID" da attribuire al proiettore.

- 1) Premere **OK** - sul display appare il "Fixture ID" corrente.
- 2) Con i tasti UP **▲**, DOWN **▼**, RIGHT **▶** impostare il Fixture ID.
- 3) Premere **OK** per confermare la selezione oppure LEFT **◀** per mantenere l'impostazione corrente.

ETHERNET INTERFACE

Permette di impostare le impostazioni Ethernet da attribuire al proiettore.

- 1) Premere **OK**.
- 2) Con i tasti UP **▲** e DOWN **▼** selezionare le opzioni di "Ethernet Interface" da impostare.

Control Protocol

Permette di selezionare il "Control Protocol" Art-net da assegnare in base alla centralina di controllo utilizzata:

- 1) Premere **OK** sul display appare l'impostazione corrente.
- 2) Con i tasti UP **▲** e DOWN **▼** selezionare una delle seguenti impostazioni:
 - Disabled
 - Art-net on IP 2
 - Art-net on IP 10
 - Art-net Custom IP
- 3) Premere **OK** per confermare la selezione oppure LEFT **◀** per mantenere l'impostazione corrente.

Se l'opzione **Control Protocol** è settata su **Disabled**, alla selezione di un indirizzo **IP (IP2, IP10 o IP Custom)**, il proiettore inizializza immediatamente sull'indirizzo **IP** appena selezionato.

Se l'opzione **Control Protocol** è abilitata (**IP2, IP10 o IP Custom**) e se ne seleziona una nuova diversa da quella precedente, è indispensabile riavviare il proiettore per far sì che venga inizializzato correttamente.

Repeat on DMX

Permette di abilitare la trasmissione del protocollo Ethernet tramite segnale DMX a tutti i proiettori connessi.

- 1) Premere **OK** sul display appare l'impostazione corrente.
- 2) Con i tasti UP **▲** e DOWN **▼** selezionare una delle seguenti impostazioni:
 - Disabled: Trasmissione DMX disabilitata.
 - Enabled on primary: Trasmissione DMX abilitata.
- 3) Premere **OK** per confermare la selezione oppure LEFT **◀** per mantenere l'impostazione corrente.

Universe

Permette di assegnare il numero di "Universe" da assegnare ad una serie di proiettori.

- 1) Premere **OK** - sul display appare l'indirizzo Universe corrente.
- 2) Con i tasti UP **▲**, DOWN **▼**, RIGHT **▶** impostare l'indirizzo Universe.
- 3) Premere **OK** per confermare la selezione oppure LEFT **◀** per mantenere l'impostazione corrente.

Custom IP address

Permette di impostare manualmente l'indirizzo IP predefinito dall'utente.

Custom IP mask

Permette di impostare manualmente la **Subnet Mask** predefinito dall'utente.

Continua →

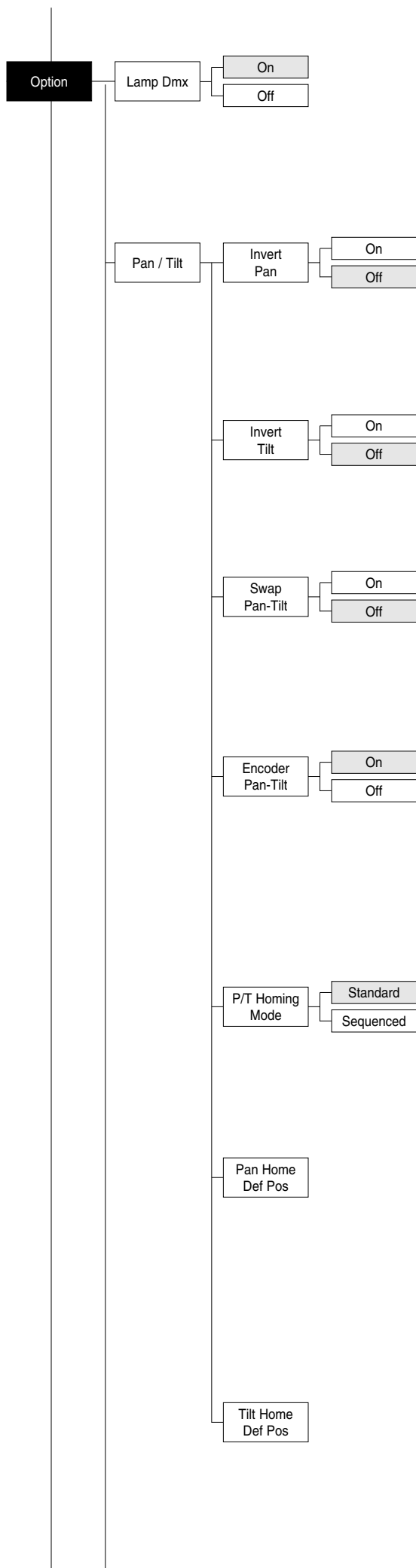

OPTIONS MENU

LAMP DMX

Permette l'abilitazione del canale di controllo remoto della lampada.

- 1) Premere **OK** - sul display appare l'impostazione corrente (On or Off).
- 2) Con i tasti UP **▲**, DOWN **▼** abilitare (On) o disabilitare (Off) il canale di controllo remoto della lampada.
- 3) Premere **OK** per confermare la selezione oppure LEFT **◀** per mantenere l'impostazione corrente.

PAN / TILT

Invert pan

Permette l'inversione del movimento Pan.

- 1) Premere **OK** - sul display appare l'impostazione corrente (On o Off).
- 2) Con i tasti UP **▲** e DOWN **▼** abilitare (On) o disabilitare (Off) l'inversione del movimento PAN.
- 3) Premere **OK** per confermare la selezione oppure LEFT **◀** per mantenere l'impostazione corrente.

Invert tilt

Permette l'inversione del movimento Tilt.

- 1) Premere **OK** - sul display appare l'impostazione corrente (On o Off).
- 2) Con i tasti UP **▲** e DOWN **▼** abilitare (On) o disabilitare (Off) l'inversione del movimento Tilt.
- 3) Premere **OK** per confermare la selezione oppure LEFT **◀** per mantenere l'impostazione corrente.

Swap Pan-Tilt

Permette di scambiare i canali Pan e Tilt (e contemporaneamente Pan fine e Tilt fine).

- 1) Premere **OK** - sul display appare l'impostazione corrente (On o Off).
- 2) Con i tasti UP **▲** e DOWN **▼** abilitare (On) o disabilitare (Off) lo scambio dei canali Pan e Tilt.
- 3) Premere **OK** per confermare la selezione oppure LEFT **◀** per mantenere l'impostazione corrente.

Encoder Pan-Tilt

Permette l'abilitazione degli encoder Pan / Tilt.

- 1) Premere **OK** - sul display appare l'impostazione corrente (On o Off).
- 2) Con i tasti UP **▲** e DOWN **▼** abilitare (On) o disabilitare (Off) gli encoder Pan / Tilt.
- 3) Premere **OK** per confermare la selezione oppure LEFT **◀** per mantenere l'impostazione corrente.

E' possibile disabilitare gli Encoder di Pan e Tilt in modo rapido, premendo contemporaneamente il tasto UP **▲ ed il tasto DOWN **▼**, una volta entrati nel "Main Menu".**

P/T Homing Mode

Permette di impostare la modalità di Reset iniziale del proiettore.

- 1) Premere **OK** sul display appare l'impostazione corrente.
- 2) Con i tasti UP **▲** e DOWN **▼** selezionare una delle seguenti impostazioni:
Standard: Pan & Tilt resettano contemporaneamente.
Sequenced: prima resetta il Tilt e successivamente resetta il Pan.
- 3) Premere **OK** per confermare la selezione oppure LEFT **◀** per mantenere l'impostazione corrente.

Pan Home Def Pos

Permette di assegnare la posizione di "home" del canale Pan a fine Reset, in assenza di segnale DMX in ingresso.

- 1) Premere **OK** sul display appare l'impostazione corrente.
- 2) Con i tasti UP **▲** e DOWN **▼** selezionare una delle seguenti impostazioni:
0 degree
90 degrees
180 degrees
270 degrees (default)
- 3) Premere **OK** per confermare la selezione oppure LEFT **◀** per mantenere l'impostazione corrente.

Tilt Home Def Pos

Permette di assegnare la posizione di "home" del canale Tilt a fine Reset, in assenza di segnale DMX in ingresso.

- 1) Premere **OK** sul display appare l'impostazione corrente.
- 2) Con i tasti UP **▲** e DOWN **▼** selezionare una delle seguenti impostazioni:
0%
12.5%
25%

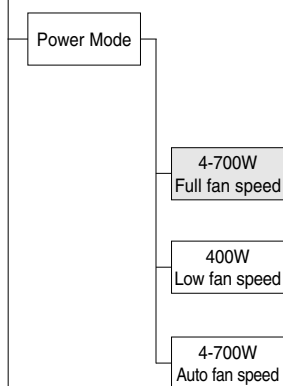
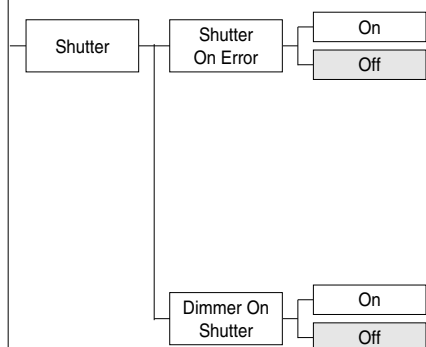
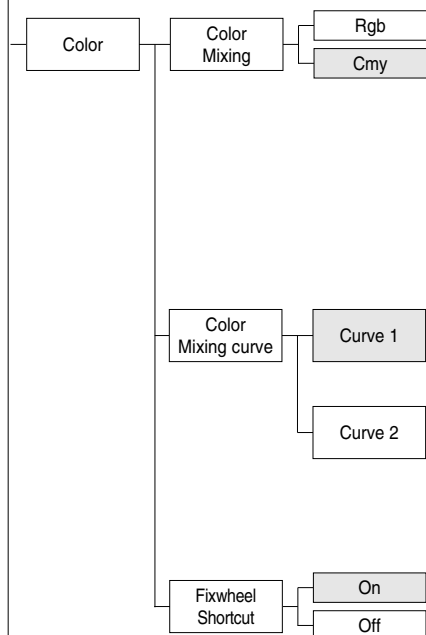

50% (default)

75%

87.5%

100%

- 3) Premere **OK** per confermare la selezione oppure LEFT **◀** per mantenere l'impostazione corrente.

COLOR

Color mixing

Permette l'inversione del sistema di miscelazione colori CMY.

- 1) Premere **OK** - sul display appare l'impostazione corrente (On o Off).
- 2) Con i tasti UP **▲** e DOWN **▼** selezionare una delle seguenti impostazioni di miscelazione colori:
RGB
CMY.

- 3) Premere **OK** per confermare la selezione oppure LEFT **◀** per mantenere l'impostazione corrente.

Color mixing curve

Permette di selezionare il "Color mixing curve" tra i 2 disponibili:

- 1) Premere **OK** sul display appare l'impostazione corrente.
- 2) Con i tasti UP **▲** e DOWN **▼** selezionare una delle seguenti impostazioni.

Curve 1

Curve 2

- 3) Premere **OK** per confermare la selezione oppure LEFT **◀** per mantenere l'impostazione corrente.

Fixed wheel short-cut

Permette di ottimizzare il tempo di cambio colore in quanto il disco ruota nel verso che richiede lo spostamento minore.

- 1) Premere **OK** - sul display appare l'impostazione corrente (On o Off).
- 2) Con i tasti UP **▲** e DOWN **▼** abilitare (On) o disabilitare (Off) l'ottimizzazione del cambio colore.
- 3) Premere **OK** per confermare la selezione oppure LEFT **◀** per mantenere l'impostazione corrente.

SHUTTER

Shutter on error

Permette la chiusura automatica dello stop/strobo in caso di errore di posizione Pan/Tilt.

- 1) Premere **OK** - sul display appare l'impostazione corrente (On o Off).
- 2) Con i tasti UP **▲** e DOWN **▼** abilitare (On) o disabilitare (Off) la chiusura automatica dello stop/strobo in caso di errore di posizione Pan/Tilt.
- 3) Premere **OK** per confermare la selezione oppure LEFT **◀** per mantenere l'impostazione corrente.

Dimmer on Shutter

Abilita la chiusura automatica del dimmer quando lo strobo è completamente chiuso.

- 1) Premere **OK** - sul display appare l'impostazione corrente (On o Off).
- 2) Con i tasti UP **▲** e DOWN **▼** abilitare (On) o disabilitare (Off) la chiusura automatica del dimmer.
- 3) Premere **OK** per confermare la selezione oppure LEFT **◀** per mantenere l'impostazione corrente.

POWER MODE

Permette di selezionare il "Power Mode" (potenza di funzionamento lampada e ventole) tra i 3 disponibili:

- 1) Premere **OK** - sul display appare l'impostazione corrente.
- 2) Con i tasti UP **▲** e DOWN **▼** selezionare una delle seguenti impostazioni:
 - **4-700W Full fan speed**: Tramite canale LAMP CONTROL è possibile commutare la potenza di lampada da 700W (full power) a 400W (half power). Le ventole funzionano sempre nella modalità standard (full speed).
 - **400W Low fan speed**: La lampada funziona sempre alla potenza di 400W (half power) e le ventole funzionano in modalità "silenziosa" (low speed). Tramite canale LAMP CONTROL è possibile solamente accendere e spegnere la lampada.
 - **4-700W Auto fan speed**: Tramite canale LAMP CONTROL è possibile commutare la potenza di lampada da 700W (full power) a 400W (half power). Automaticamente le ventole commutano dalla modalità standard (full speed) alla modalità "silenziosa" (low speed).
- 3) Premere **OK** per confermare la selezione oppure LEFT **◀** per mantenere l'impostazione corrente.

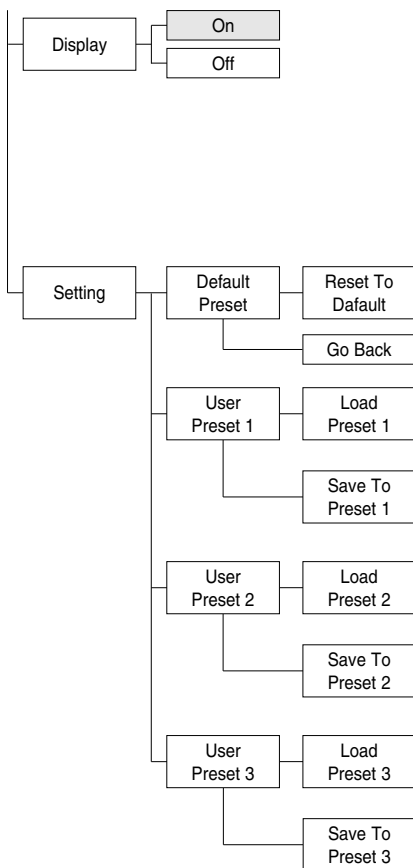

DISPLAY

Permette di ridurre la luminosità del display trascorso un tempo di circa 30 secondi nello stato di riposo.

- 1) Premere **OK** sul display appare l'impostazione corrente (On o Off).
- 2) Con i tasti UP **▲** e DOWN **▼** abilitare (On) o disabilitare (Off) la riduzione della luminosità del display.
- 3) Premere **OK** per confermare la selezione oppure LEFT **◀** per mantenere l'impostazione corrente.

SETTING

Permette di salvare 3 diversi settaggi delle voci del menu opzioni e dei relativi sottomenu.

- 1) Premere **OK** sul display appare "Default preset".
- 2) Con i tasti UP **▲** e DOWN **▼** selezionare una delle seguenti configurazioni:
 - Default preset (*)
 - User preset 1
 - User preset 2
 - User Preset 3
- 3) Premere **OK** sul display appare "Load preset X" .
- 4) Con i tasti UP **▲** e DOWN **▼** selezionare:
 - Load preset X per richiamare una configurazione precedentemente memorizzata.
 - Save to preset X per memorizzare la configurazione corrente.
 Sul display appare un messaggio di conferma (Are you sure?).
- 5) Selezionare YES per confermare la selezione oppure NO per mantenere l'impostazione corrente e tornare al livello superiore.

(*) DEFAULT PRESET

Premendo contemporaneamente la freccia DX **▶ e la freccia SX **◀** una volta entrati nel "menu principale" è possibile ripristinare i valori di default (DEFAULT PRESET) in modo rapido (short-cut).**

Permette di ripristinare i valori di default su tutte le voci del menu opzioni e dei relativi sottomenu.

- 1) Premere **OK**, sul display appare un messaggio di conferma (Are you sure ?)
- 2) Seleziona YES per confermare la selezione o NO per mantenere l'impostazione corrente.

OPTION	DEFAULT
Lamp DMX	On
Invert Pan	Off
Invert Tilt	Off
Swap Pan-Tilt	Off
Encoder Pan-Tilt	On
Color mixing	CMY
Color mixing curve	Curve 1
Fixed Wheel Shortcut	On
Shutter on error	Off
Dimmer on Shutter	Off
Power Mode	4-700 Full fan speed
Display	On

INFORMATION MENU

SYSTEM ERRORS

Mostra una lista di errori verificatisi dall'accensione del proiettore.

- 1) Premere **OK** per resettare la lista di SYSTEM ERRORS, sul display appare un messaggio di conferma (Are you sure you want to clear error list?)
- 2) Seleziona YES per resettare la lista di errori oppure NO per mantenere l'impostazione corrente.

FIXTURE HOURS

Permette di visualizzare le ore di funzionamento (totali e parziali) del proiettore.

- 1) Premere **OK** - sul display appaiono le ore totali e parziali.

Total counter

Conta il numero di ore di vita del proiettore (dalla costruzione ad oggi).

Partial counter

Conta il numero di ore parziali di vita del proiettore dall'ultimo azzeraamento ad oggi.

- 2) Premere **OK** per resettare il contatore parziale, sul display appare un

Information

System Errors

Fixture Hours

Total	XXX
Partial	XXX
Reset...	

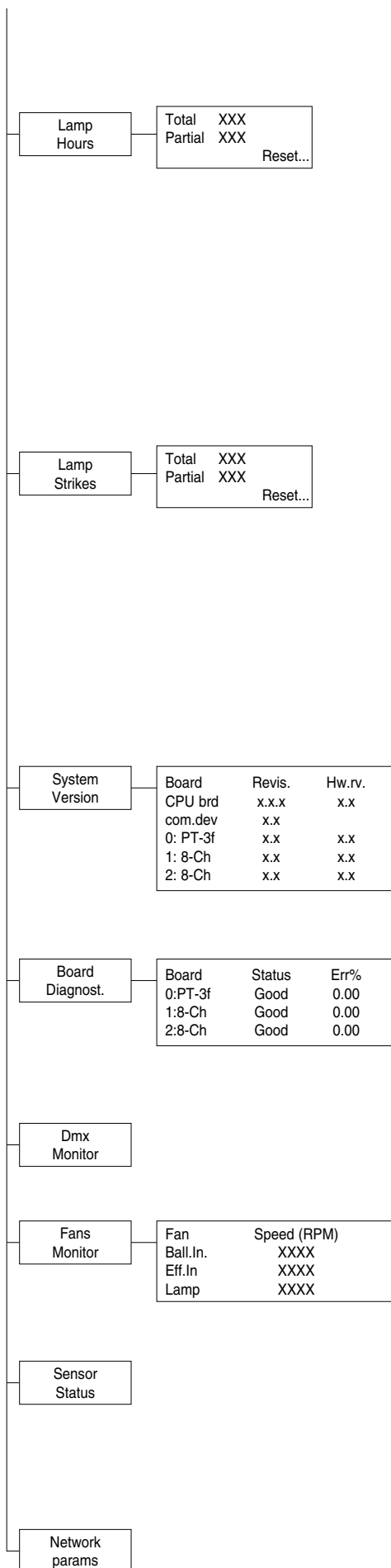

messaggio di conferma (Are you sure ?)

- 3) Seleziona YES per resettare il contatore parziale oppure NO per mantenere l'impostazione corrente e salire al livello superiore del menu.

LAMP HOURS

Permette di visualizzare le ore di funzionamento (totali e parziali) della lampada.

- 1) Premere **OK** - sul display appaiono le ore totali e parziali.

Total counter

Conta il numero di ore di funzionamento del proiettore con lampada accesa (dalla costruzione ad oggi).

Partial counter

Conta il numero di ore di funzionamento della lampada dall'ultimo azzeramento ad oggi.

- 2) Premere **OK** per resettare il contatore parziale, sul display appare un messaggio di conferma (Are you sure ?).
- 3) Seleziona YES per resettare il contatore parziale oppure NO per mantenere l'impostazione corrente e salire al livello superiore del menu.

LAMP STRIKES

Permette di visualizzare il numero di accensioni (totali e parziali) della lampada.

- 1) Premere **OK** - sul display appaiono le accensioni totali e parziali della lampada.

Total counter

Conta il numero di accensioni della lampada (dalla costruzione ad oggi).

Partial counter

Conta il numero di accensioni della lampada dall'ultimo azzeramento ad oggi.

- 2) Premere **OK** per resettare il contatore parziale, sul display appare un messaggio di conferma (Are you sure ?).
- 3) Seleziona YES per resettare il contatore parziale oppure NO per mantenere l'impostazione corrente e salire al livello superiore del menu.

SYSTEM VERSION

Permette di visualizzare la versione 'hardware' e 'software' di ciascuna scheda elettronica presente nel proiettore.

CPU brd (Scheda CPU)

0: PT-3f (Scheda Pan / Tilt)

1: 8-Ch (Scheda 8 canali)

2: 8-Ch (Scheda 8 canali)

BOARD DIAGNOSTIC

Permette di visualizzare la percentuale di errore di ogni scheda elettronica installata nel proiettore

0: PT-3f (Scheda Pan / Tilt)

1: 8-Ch (Scheda 8 canali)

2: 8-Ch (Scheda 8 canali)

DMX MONITOR

Permette di visualizzare il livello dei canali DMX del proiettore in bit (Val) ed in percentuale.

FANS MONITOR

Permette di visualizzare la velocità di ogni ventola installata nel proiettore:

Ball. IN (ventola alimentatore IN)

Eff.IN (ventola effetti IN)

Lamp (ventola lampada)

SENSOR STATUS

Permette di verificare il corretto funzionamento di ogni "sensore" installato nel proiettore, ad ogni canale è associato uno dei seguenti tre parametri:

- n.a.= sensore non disponibile
- ON= sensore funzionante
- OFF= sensore difettoso

NETWORK PARAMS

Permette di visualizzare i parametri "Network" del proiettore ossia:

IP address: Indirizzo di Protocollo Internet (due proiettori non devono avere lo stesso indirizzo IP)

IP mask: 255.0.0.0

Mac address: Media Access Control: Indirizzo Ethernet del proiettore.

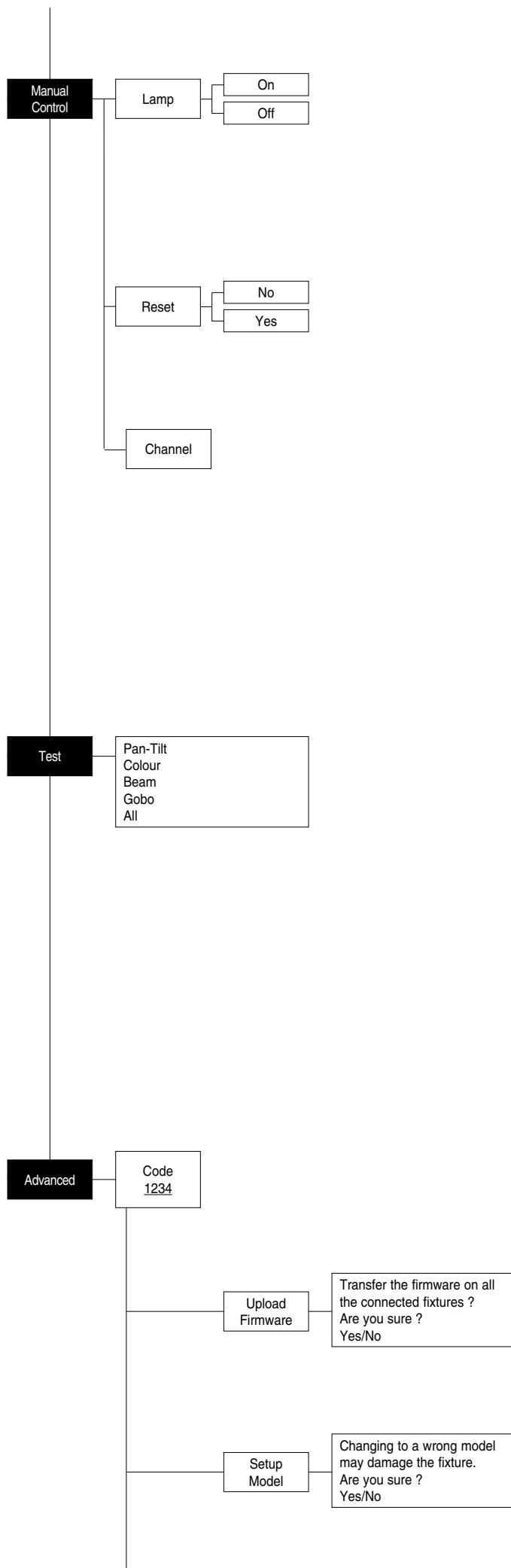

MANUAL CONTROL

LAMP

Permette l'accensione o lo spegnimento della lampada dal pannello comandi del proiettore.

- 1) Premere **OK** - sul display appare l'impostazione corrente (On o Off).
- 2) Con i tasti UP **▲** e DOWN **▼** accendere (On) o spegnere (Off) la lampada
- 3) Premere **OK** per confermare la selezione oppure LEFT **◀** per mantenere l'impostazione corrente e tornare al livello superiore.

RESET

Permette di eseguire il reset del proiettore.

- 1) Premere **OK**, sul display appare un messaggio di conferma (Are you sure?)
- 2) Selezionare YES per eseguire il reset oppure NO per tornare al livello superiore senza eseguire l'operazione.

CHANNEL

Permette di impostare il livello dei canali dal pannello comandi del proiettore.

- 1) Premere **OK** - sul display appare il primo canale.
- 2) Con i tasti UP **▲** e DOWN **▼** selezionare il canale desiderato.
- 3) Premere **OK** e con i tasti UP **▲** e DOWN **▼** selezionare il livello DMX desiderato (valore tra 0 e 255).
- 4) Premere LEFT **◀** per tornare al livello superiore.

TEST MENU

AUTOTEST

Permette di verificare il corretto funzionamento degli effetti.

- 1) Premere **OK**.
- 2) Con i tasti UP **▲** e DOWN **▼** attivare (On) selezionare la sequenza di test richiesta.
- 3) Premere **OK** per confermare la selezione oppure LEFT **◀** per tornare al livello superiore.

Sequenza di test:

Pan - Tilt effects (Pan & Tilt)

Colour effects (CMY, colour wheel)

Beam effects (Stopper-Strobe / Dimmer / Iris / Prism / Frost)

Gobo effects (Fixed gobo / Rotating gobo)

All effects

ADVANCED MENU

Per abilitare il "Menu Advanced" impostare il codice (1234) utilizzando i tasti UP **▲**, DOWN **▼** RIGHT **▶**.

Premere **OK** ed appare il "Menu advanced" sul display.

UP LOAD FIRMWARE

Permette di trasferire il "firmware" da 1 proiettore a tutti gli altri proiettori ad esso connessi.

- 1) Premere **OK**, sul display appare un messaggio di conferma.
- 2) Selezionare YES per attivare il trasferimento del firmware oppure NO per tornare al livello superiore del menu senza eseguire l'operazione.

SETUP MODEL







Permette di cambiare il modello del proiettore.

- 1) Premere **OK**, sul display appare un messaggio di conferma.
- 2) Selezionare YES per ridefinire il modello del proiettore oppure NO per tornare al livello superiore del menu senza eseguire l'operazione.



CALIBRATION

Permette di eseguire tramite pannello comandi delle piccole regolazioni meccaniche di alcuni effetti per ottenere una perfetta uniformità tra i proiettori.

- 1) Premere **OK** e la lista canali appare sul display.
- 2) Con i tasti **UP**  e **DOWN**  selezionare l'effetto sul quale si desidera eseguire la regolazione.
- 3) Premere **OK** e con i tasti **RIGHT** , **UP**  e **DOWN**  eseguire la calibrazione impostando un valore tra 0 e 255.
- 4) Premere **OK** oppure **LEFT**  per confermare l'impostazione.

FACTORY DEFAULT

Permette di ripristinare i valori di default (128) di tutti i canali.

- 1) Premere **OK**, sul display appare un messaggio di conferma (Reset calibration to factory default ?).
- 2) Selezionare **YES** per ripristinare i valori di default oppure **NO** per mantenere l'impostazione corrente e tornare al livello superiore.

MENU LOCKING

Permette di assegnare una password di blocco d'accesso al menu utente, di modo che solo gli utenti a conoscenza della password possano modificare le impostazioni. La password è numerica a 4 cifre.

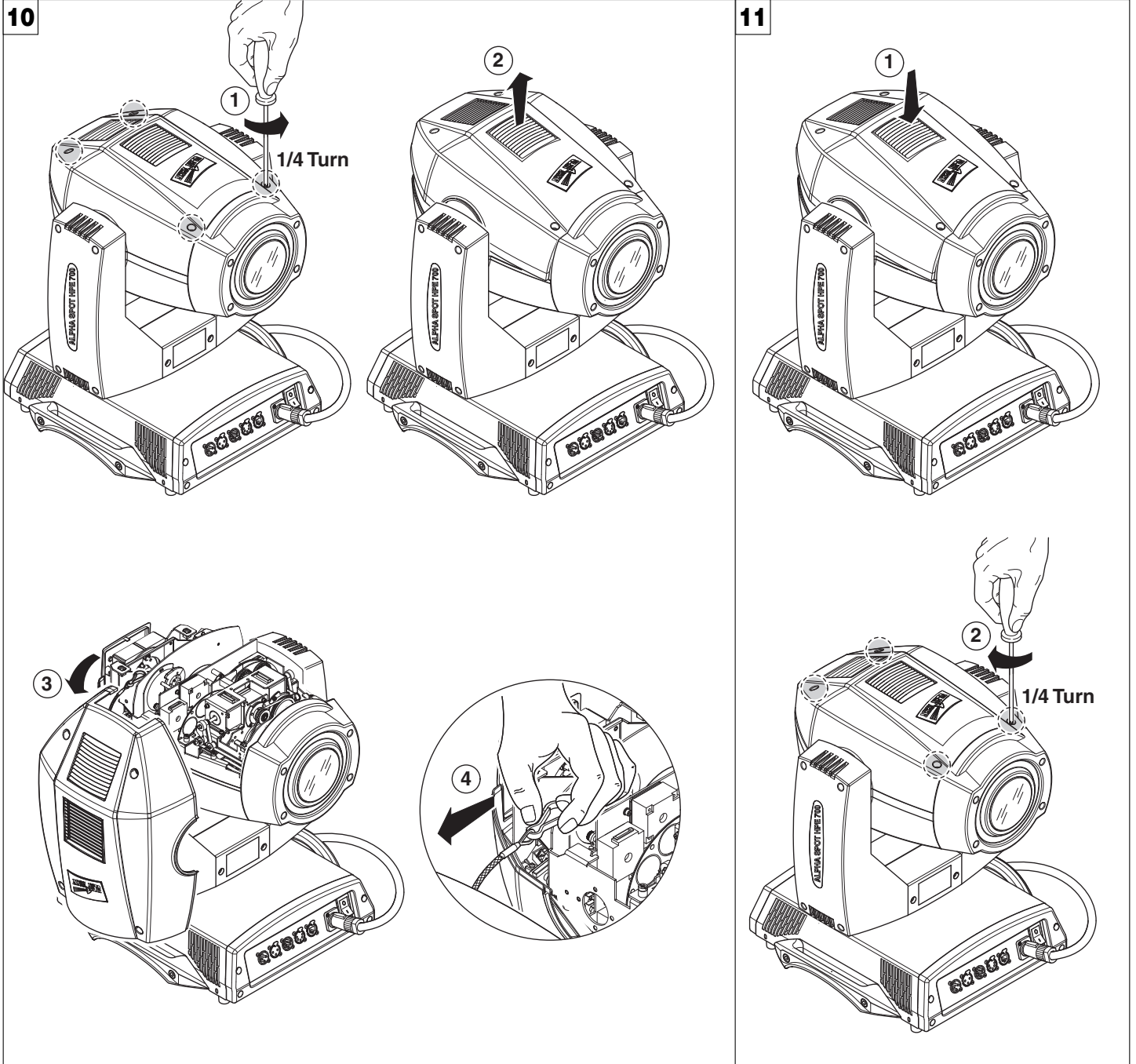

Blocco e sblocco movimenti Pan e Tilt - Consultare le istruzioni al paragrafo DISIMBALLO E PREDISPOSIZIONE.

Apertura coperchi effetti - Fig. 10.

Chiusura coperchi effetti - Fig. 11.

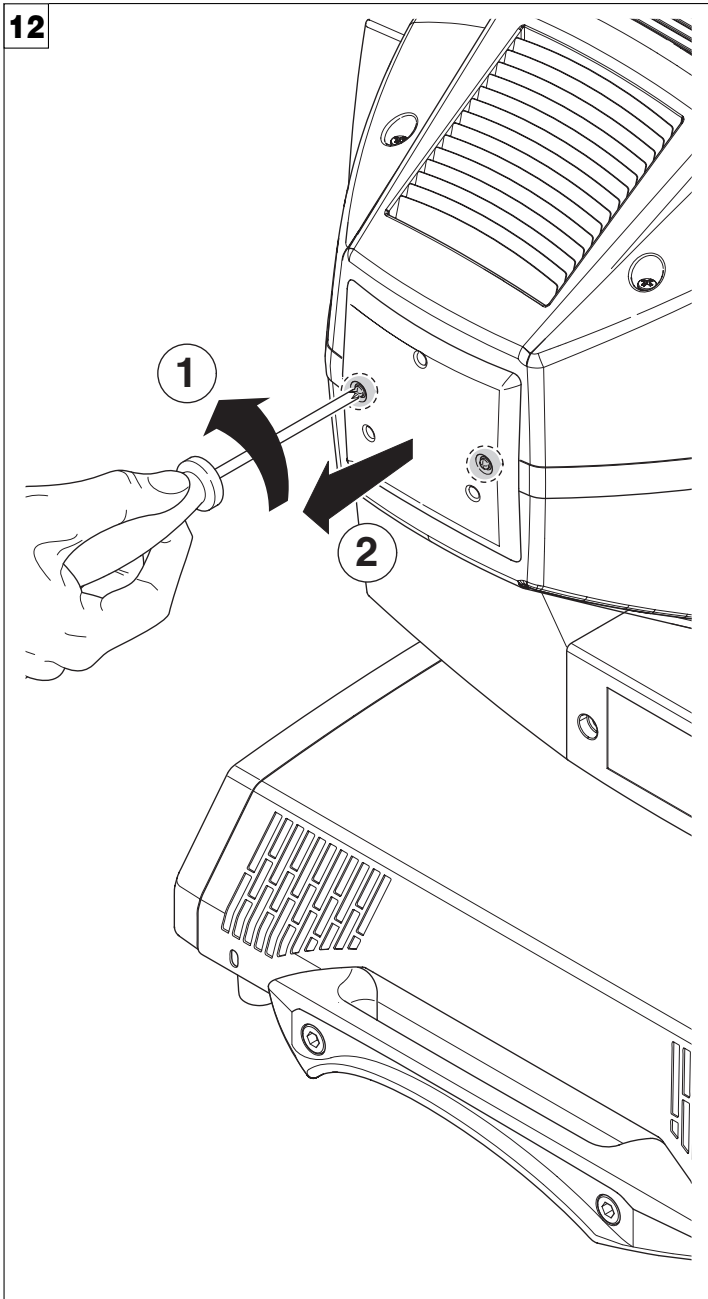

Apertura e chiusura vano lampada - Fig. 12

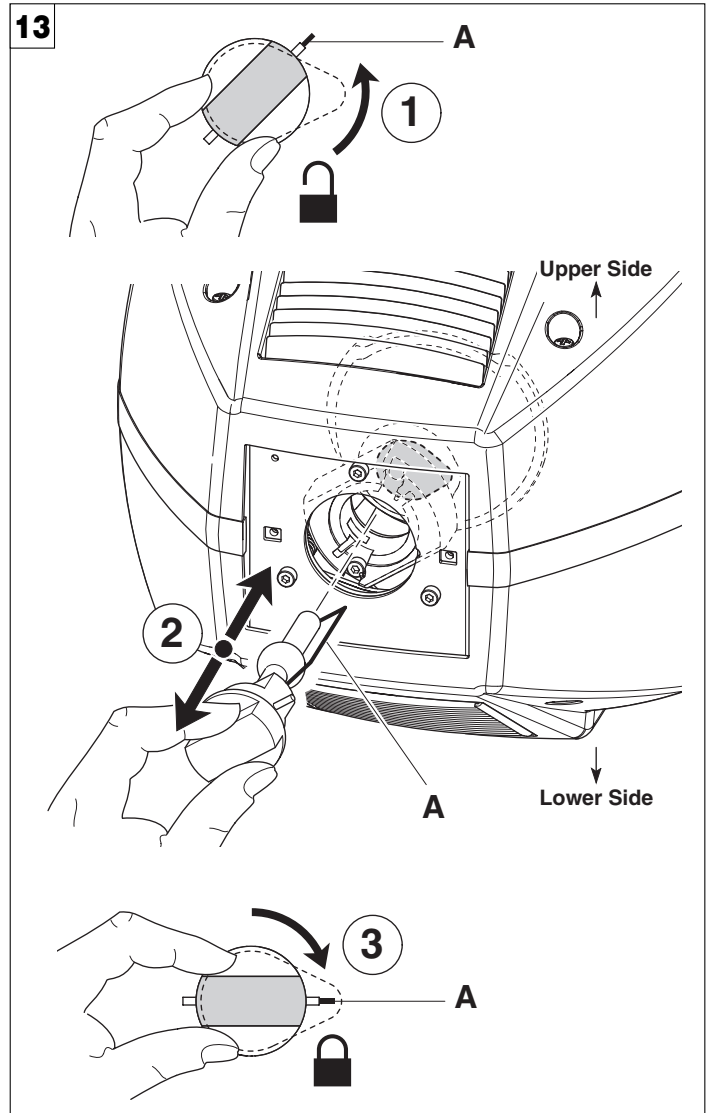

Sostituzione lampada - Fig. 13

Togliere la lampada nuova dalla confezione ed inserirla nell'attacco.

ATTENZIONE: il bulbo della lampada non deve essere toccato a mani nude. Se ciò tuttavia dovesse verificarsi, pulire il bulbo stesso con un panno imbevuto di alcool ed asciugarlo con un panno pulito ed asciutto.

IMPORTANTE: Accertarsi che la lampada venga inserita con il contatto esterno (A) rivolto verso l'asola del riflettore ellittico.

ATTENZIONE: i cicli veloci di accensione-spegnimento della lampada (per esempio 10 minuti accesa/ 10 minuti spenta) ne riducono la durata di vita.

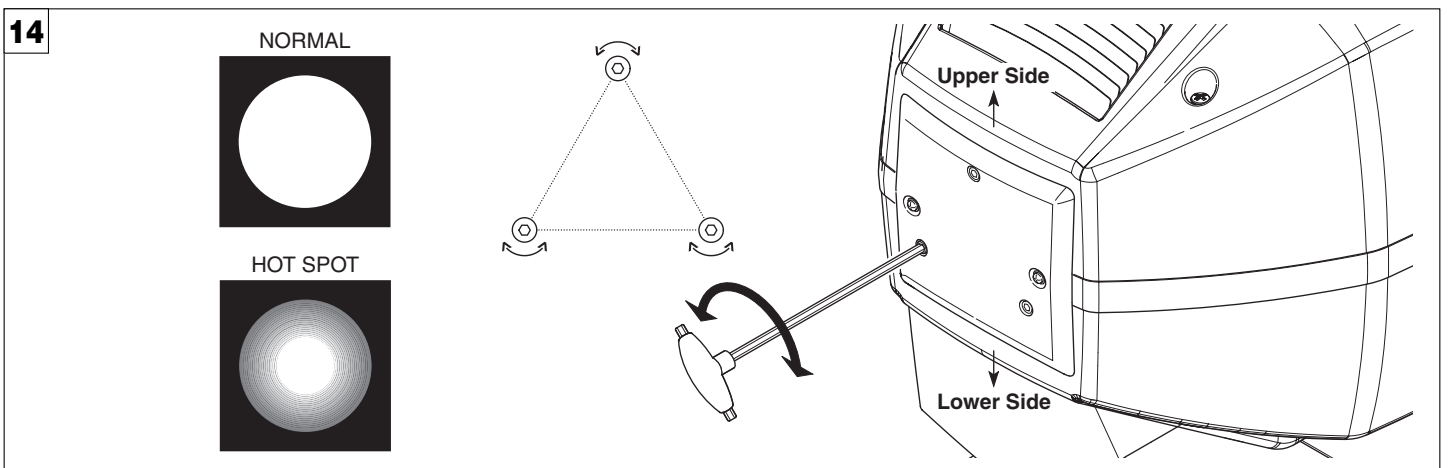

Centratura lampada - Fig. 14

Per centrare la lampada agire sulle tre viti di regolazione come indicato in figura.

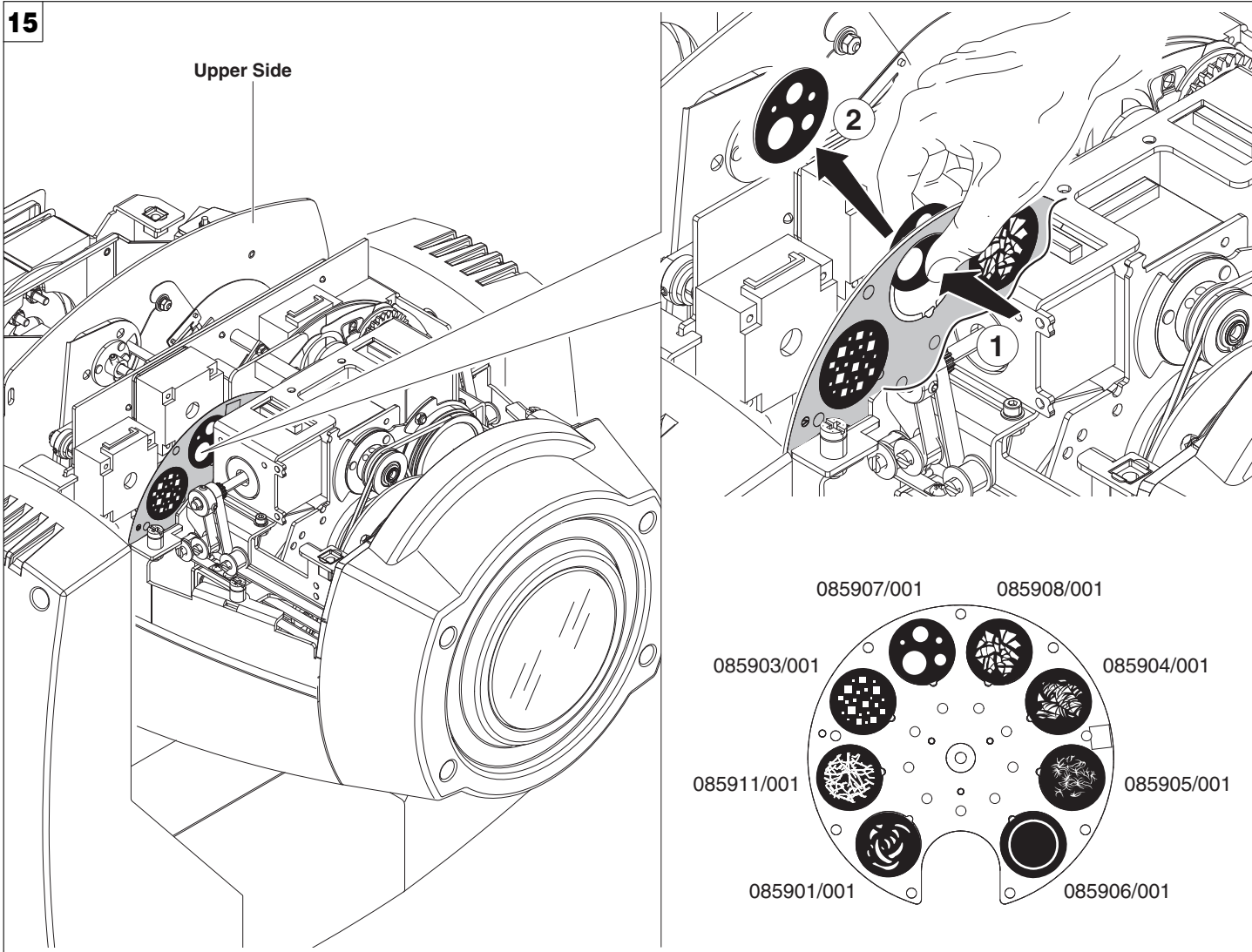

Sostituzione gobos fissi (ø 31,5 mm - immagine max 23 mm - spessore max 1.1 mm) - Fig. 15
ATTENZIONE : Prima di utilizzare gobos personalizzati contattare Clay Paky.

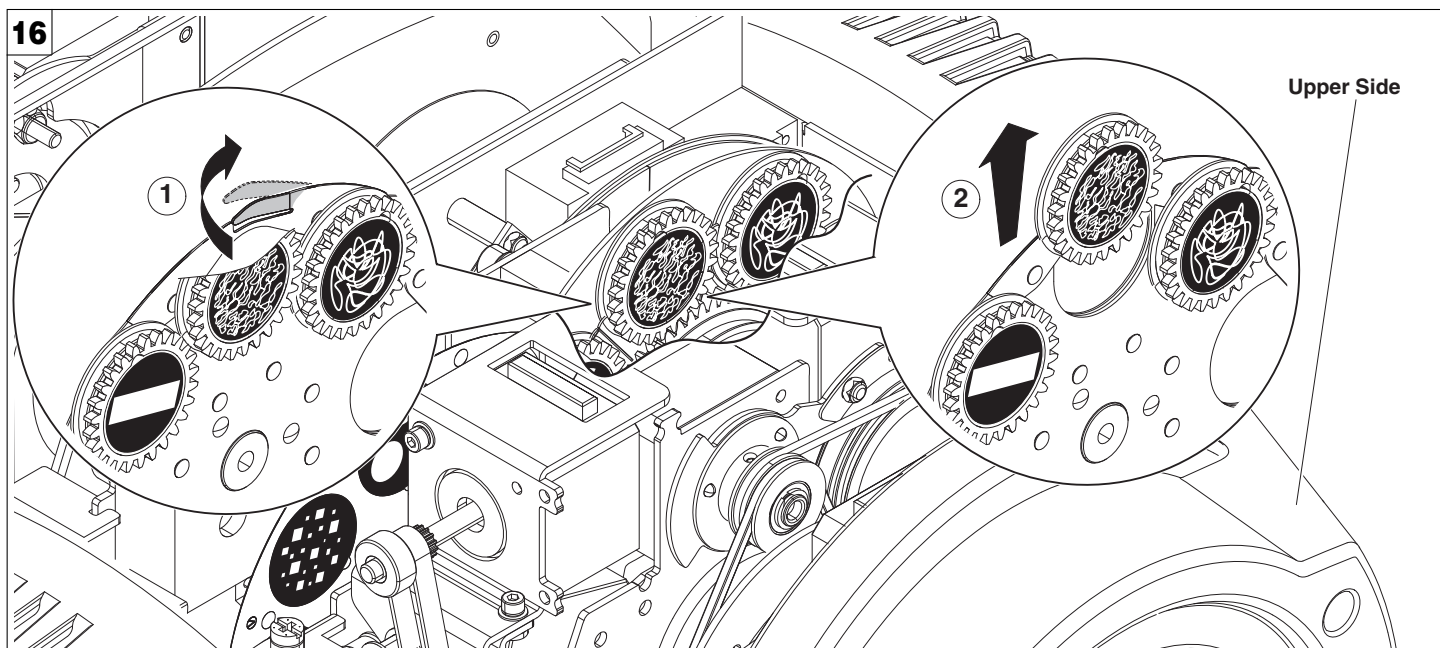

Sostituzione gruppo cuscinetto - Fig. 16



Sostituzione gobo rotanti (ø 25.7 mm - immagine max 23 mm - spessore 1.1 mm) - Fig. 17

IMPORTANTE: Sulle ruote gobo rotanti utilizzare solo gobo in vetro.

ATTENZIONE: Prima di utilizzare gobos personalizzati contattare Clay Paky.

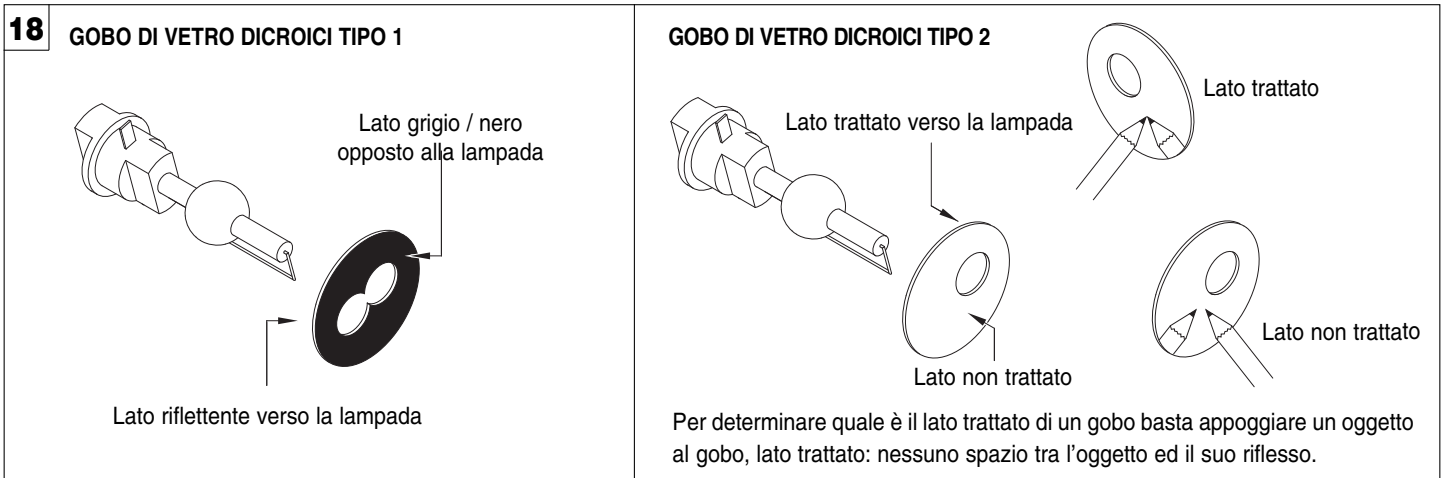

Orientamento dei gobo - Fig. 18

Le immagini mostrano il corretto orientamento dei differenti tipi di gobo.

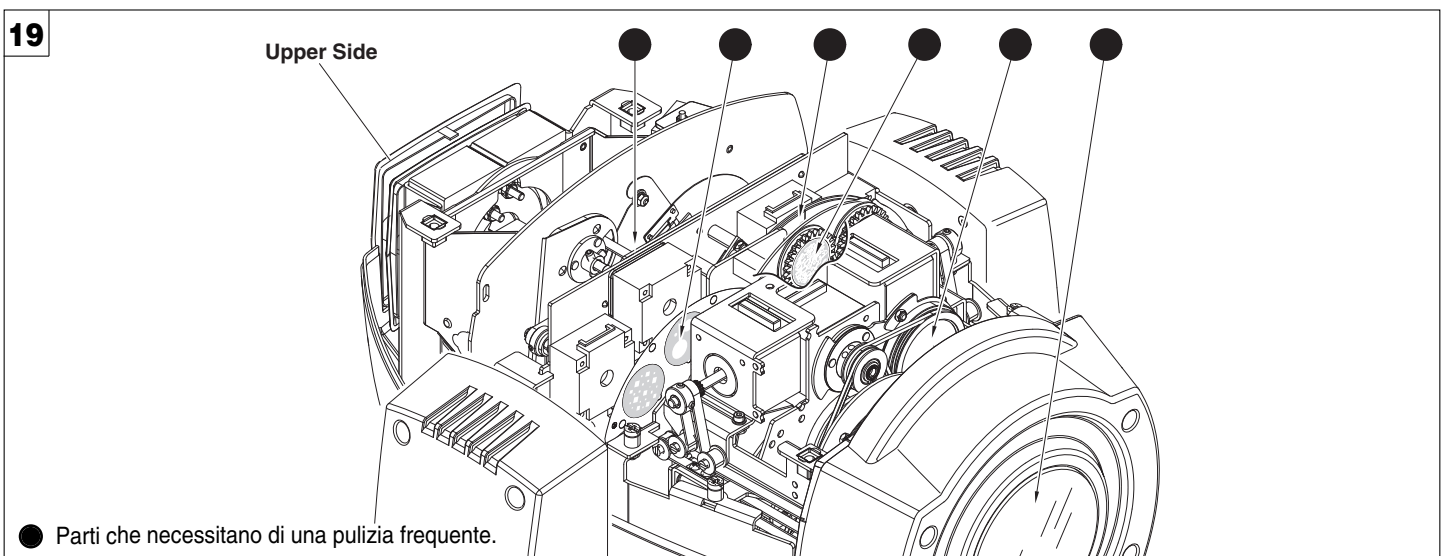

● Parti che necessitano di una pulizia frequente.

Pulizia periodica - Fig. 19

Per mantenere funzionalità e rendimento ottimali per lungo tempo è indispensabile effettuare una pulizia periodica delle parti soggette all'accumulo di polveri e grassi. La frequenza con la quale effettuare le operazioni sotto indicate dipende da diversi fattori, quali la quantità di movimenti degli effetti e la qualità dell'ambiente di lavoro (umidità dell'aria, presenza di polvere, salsedine, ecc.). Per rimuovere lo sporco dal riflettore, dalle lenti e dai filtri usare un panno morbido inumidito di un qualsiasi liquido detergente per la pulizia del vetro. Annualmente si consiglia di sottoporre il proiettore a personale tecnico qualificato per una manutenzione straordinaria consistente almeno nelle seguenti operazioni:

- Pulizia generale delle parti interne.
- Ripristino della lubrificazione di tutte le parti soggette ad attrito tramite l'utilizzo di lubrificanti appositamente forniti da Clay Paky.
- Controllo visivo generale di componenti interni, cablaggio, parti meccaniche, ecc.
- Controlli elettrici, fotometrici e funzionali; eventuali riparazioni.

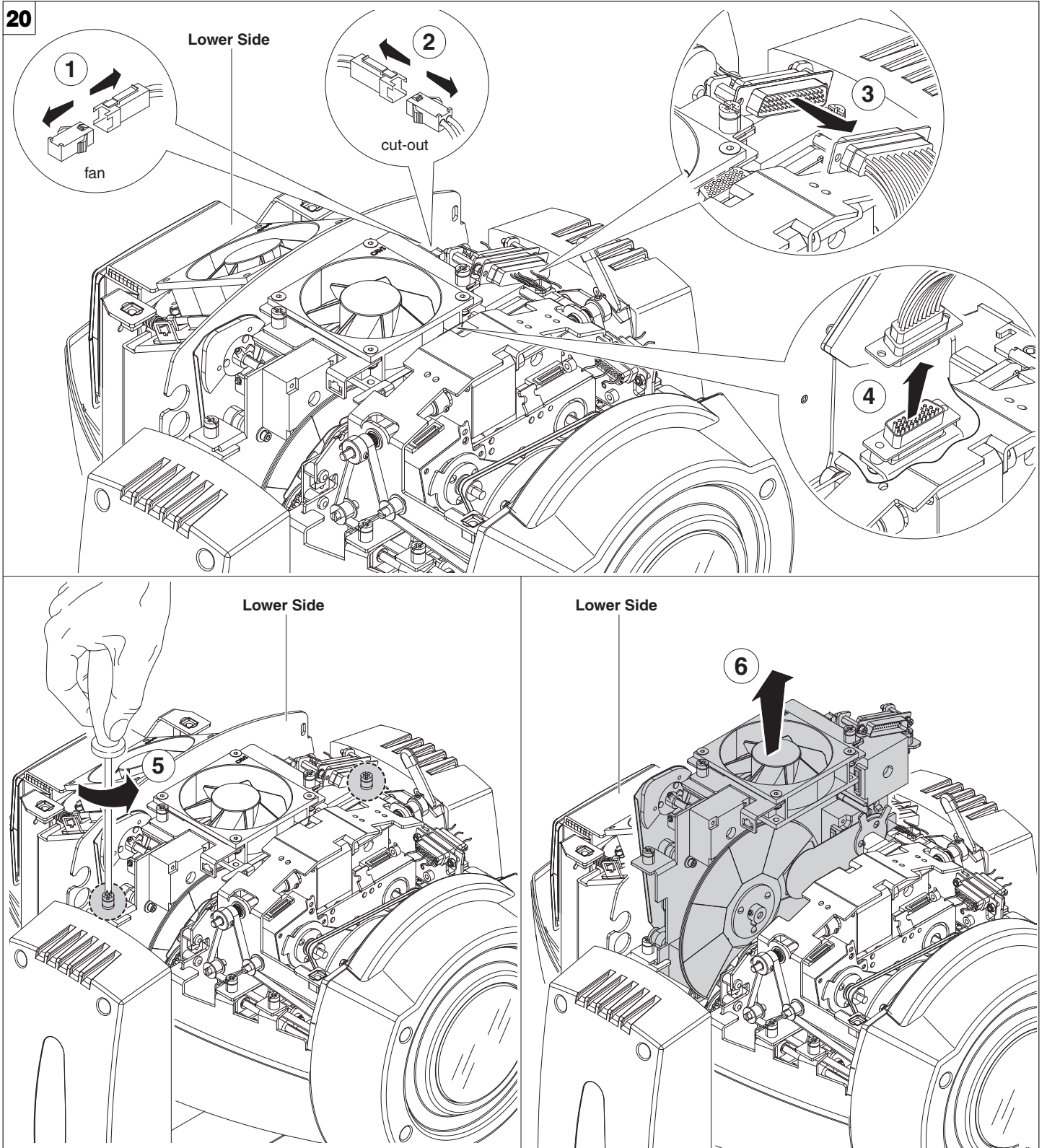

Estrazione moduli effetti - Fig. 20

IMPORTANTE: Afferrare i moduli tramite la struttura di sostegno e non tramite particolari che potrebbero danneggiarsi.

Inserimento moduli effetti: ripetere in ordine inverso le operazioni indicate alle figure 20, 21 e 22.

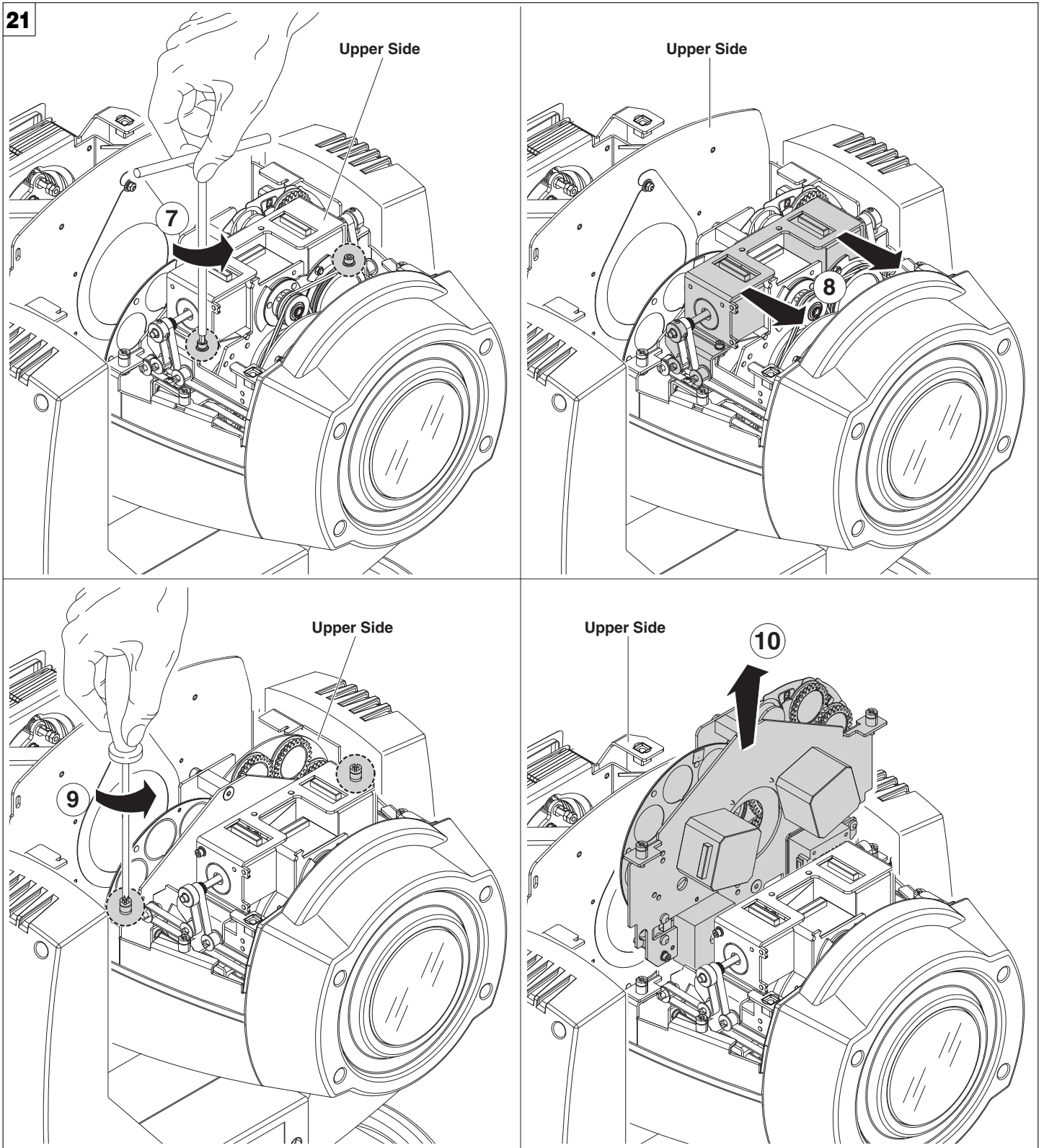

Estrazione moduli effetti - Fig. 21

IMPORTANTE: Afferrare i moduli tramite la struttura di sostegno e non tramite particolari che potrebbero danneggiarsi.

Inserimento moduli effetti: ripetere in ordine inverso le operazioni indicate alle figure 20, 21 e 22.

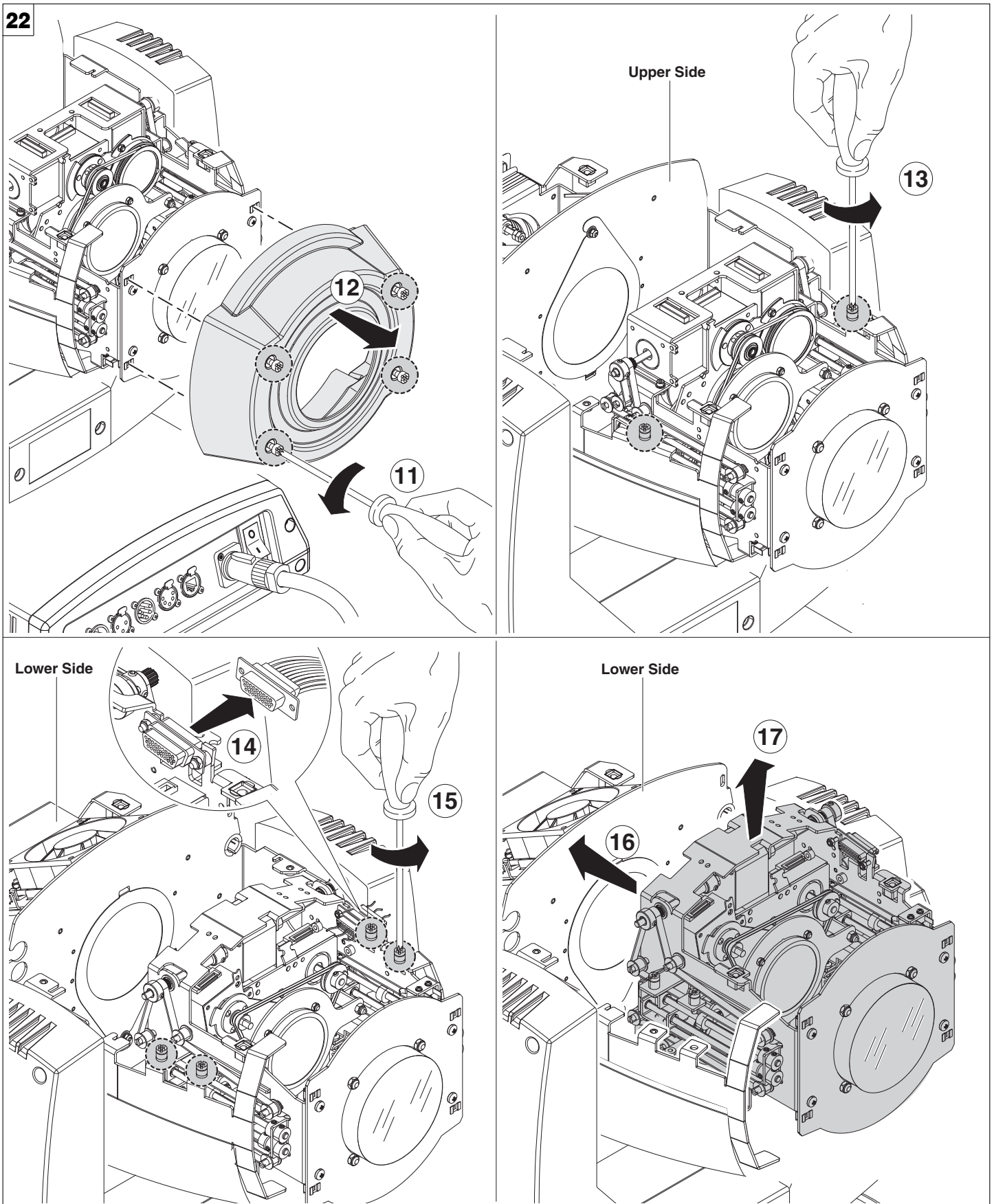

Estrazione moduli effetti - Fig. 22

IMPORTANTE: Afferrare i moduli tramite la struttura di sostegno e non tramite particolari che potrebbero danneggiarsi.

Inserimento moduli effetti: ripetere in ordine inverso le operazioni indicate alle figure 20, 21 e 22.

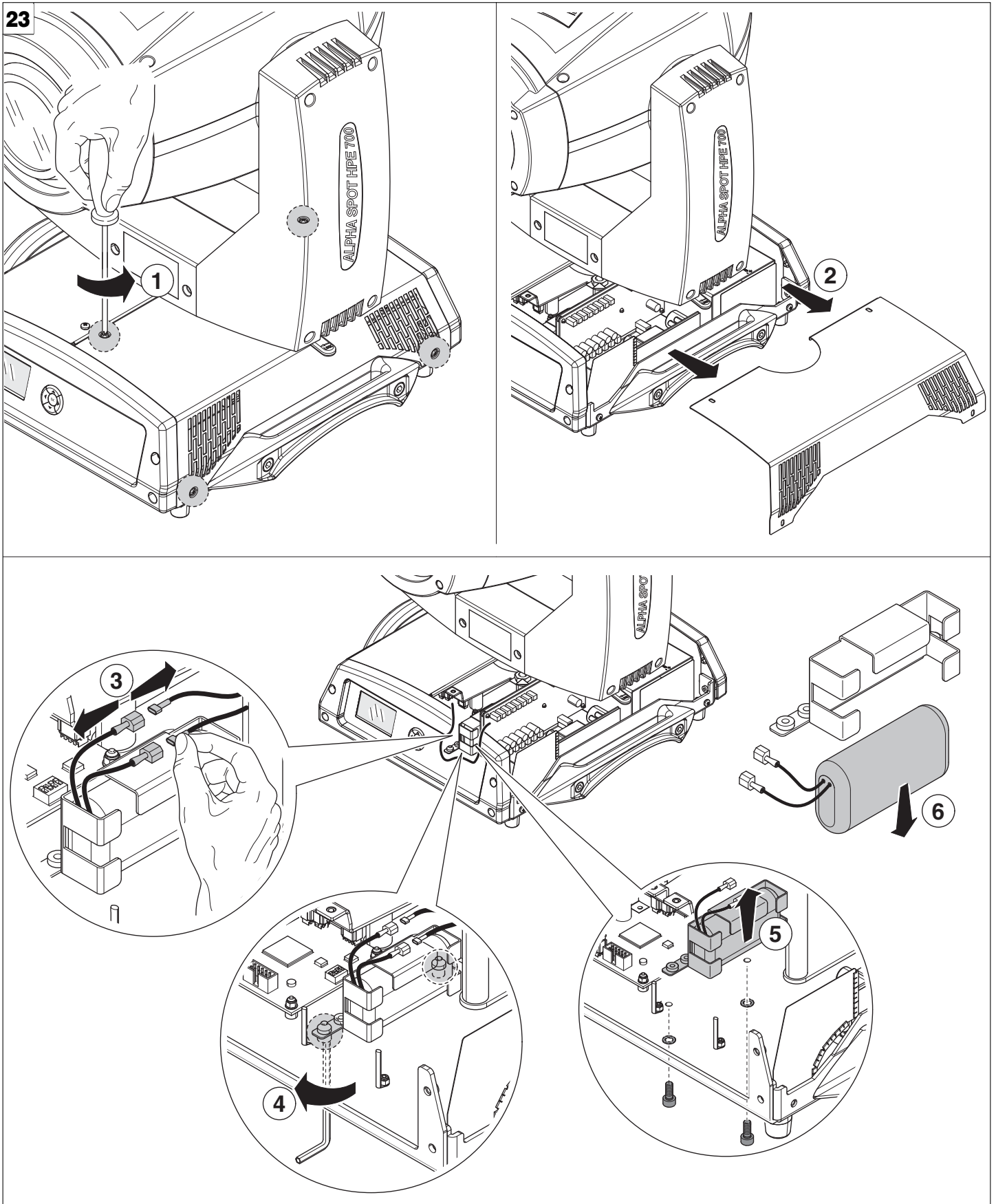

Rimozione batteria - Fig. 23



Questo prodotto contiene una batteria ricaricabile Litio Ferro Tetrafosfato. A tutela dell'ambiente si prega di smaltire la batteria a fine vita in conformità alla normativa vigente.

DATI TECNICI

Alimentazioni disponibili

- 100-120V 50/60Hz
- 200-240V 50/60Hz

Potenza assorbita

1050VA a 230V 50Hz

Lampada

Lampada a scarica:

- Tipo MSR Gold 700/2 Mini Fast Fit (L10098)
 - Attacco PGJX28
 - Temperatura colore 7250 K
 - Flusso luminoso 50000 lm
 - Vita media 750 h
 - Posizione di lavoro qualsiasi

- Tipo MSR Gold 700/1 Mini Fast Fit (LAM003)

- Attacco PGJX28
- Temperatura colore 5700 K
- Flusso luminoso 54000 lm
- Vita media 750 h
- Posizione di lavoro qualsiasi

- Tipo Lok-it HTI 700W-60-P28 (LAM005)

- Attacco PGJX28
- Temperatura colore 6000 K
- Flusso luminoso 50000 lm
- Vita media 750 h
- Posizione di lavoro qualsiasi

Motori

N. 20 motori passo-passo, funzionanti a micropassi, totalmente controllati da microprocessore.

Gruppo ottico

Riflettore ellittico ad elevata resa luminosa.

Canali

Max 29 canali di controllo.

Ingressi

- DMX 512
- Ethernet

Corpo mobile

- Movimento tramite due motori a micropassi, controllati da microprocessore.
- Riposizionamento automatico di PAN e TILT in seguito a spostamenti accidentali non comandati da centralina.
- Escursione:
 - PAN = 540°
 - TILT = 252°
- Velocità massime:
 - PAN = 3.77 (normal) / 3.20 (fast)
 - TILT = 2.19 (normal) / 1.89 (fast)
- Risoluzione:
 - PAN = 2.11°
 - PAN FINE = 0.008°
 - TILT = 0.98°
 - TILT FINE = 0.004°

Grado di protezione IP20

- Protetto contro la penetrazione di corpi solidi di dimensione superiore a 12mm
- Nessuna protezione contro la penetrazione di liquidi.

Dispositivi di sicurezza

- Interruttore automatico bipolare a protezione termica.
- Interruzione automatica dell'alimentazione in caso di surriscaldamento o di mancato funzionamento del sistema di raffreddamento.

Raffreddamento

A ventilazione forzata tramite ventole assiali.

Corpo

- Struttura in alluminio con coperture in plastica pressofusa.
- Due maniglie laterali per il trasporto.
- Dispositivo di bloccaggio dei movimenti PAN e TILT per trasporto e manutenzione.

Posizione di lavoro

Funzionamento in qualsiasi posizione.

Peso

Circa 22.90 Kg.

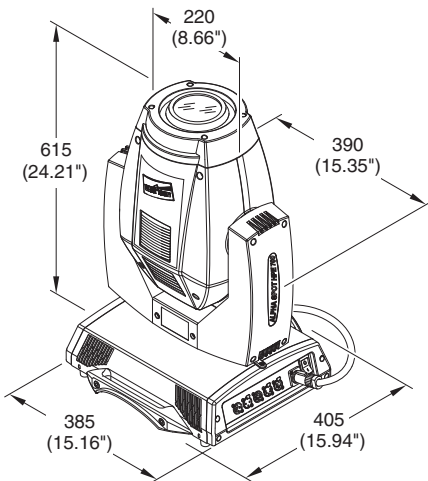
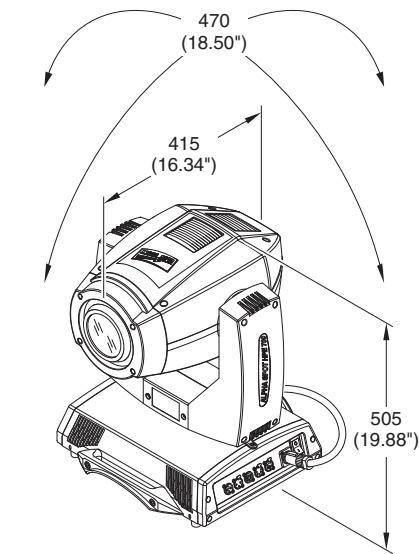

CAUSA E SOLUZIONE DEI PROBLEMI

IL PROIETTORE NON SI ACCENDE				ANOMALIE
L'ELETTRONICA NON FUNZIONA				
PROIEZIONE DIFETTOSA				
LUMINOSITÀ RIDOTTA				
		POSSIBILI CAUSE	CONTROLLI E RIMEDI	
●		Mancanza di alimentazione di rete.	Verificare la presenza della tensione alimentazione.	
●	●	Lampada esaurita o difettosa.	Sostituire lampada (vedi istruzioni).	
●		Cavo di trasmissione dei segnali guasto o scollegato.	Sostituire cavi.	
●		Indirizzamento errato.	Verificare indirizzi (vedi istruzioni).	
●		Difetto nei circuiti elettronici.	Interpellare tecnico autorizzato.	
	●	Rottura lenti o riflettore.	Interpellare tecnico autorizzato.	
	● ●	Deposito di polveri o grasso.	Procedere alla pulizia (vedi istruzioni).	

FUNZIONE CANALI

ALPHA SPOT HPE 700

NOTA: Per prevenire accidentali rotture degli effetti che potrebbero durante il trasporto entrare in collisione tra loro, prima di spegnere il proiettore, accertarsi che tutti i Canali del proiettore stesso siano esclusi (livello DMX uguale a 0 bit).

CHANNEL	CHANNEL MODE	
	STANDARD	VECTOR
1	CYAN	CYAN
2	MAGENTA	MAGENTA
3	YELLOW	YELLOW
4	UNIFORM FIELD LENS	UNIFORM FIELD LENS
5	COLOUR WHEEL	COLOUR WHEEL
6	STOP / STROBE	STOP / STROBE
7	DIMMER	DIMMER
8	DIMMER FINE	DIMMER FINE
9	IRIS	IRIS
10	STATIC GOBO CHANGE	STATIC GOBO CHANGE
11	ROTATING GOBO CHANGE	ROTATING GOBO CHANGE
12	GOBO ROTATION	GOBO ROTATION
13	GOBO FINE	GOBO FINE
14	PRISM INSERTION	PRISM INSERTION
15	PRISM ROTATION	PRISM ROTATION
16	FROST	FROST
17	FOCUS	FOCUS
18	ZOOM	ZOOM
19	PAN	PAN
20	PAN FINE	PAN FINE
21	TILT	TILT
22	TILT FINE	TILT FINE
23	FUNCTION	FUNCTION
24	RESET	RESET
25	LAMP CONTROL (with Option "Lamp Dmx" ON)	LAMP CONTROL (with Option "Lamp Dmx" ON)
26		PAN - TILT TIME
27		COLOUR TIME
28		BEAM TIME
29		GOBO TIME

NOTE: On conclusion of resetting in case of absence of DMX signal, Pan & Tilt move to the "Home" position (Pan 50% - Tilt 50%) all the others channels stay at 0%.

• **COLOUR MIXING - channel 1 - 2 - 3**

Operation with option color mixing: RGB

BIT	EFFECT
255	COLOUR EXCLUDED
0	COLOUR INSERTED

IMPORTANT: The lamp dim to half power 1 second after all the 3 channels stay at 0% level. The lamp goes back to full power when the channels level is put higher than 0%.

Operation with option color mixing: CMY

BIT	EFFECT
255	COLOUR INSERTED
0	COLOUR EXCLUDED

IMPORTANT: The lamp dim to half power 1 second after all the 3 channels stay at 100% level. The lamp goes back to full power when the channels level is put lower than 100%.

• **UNIFORM FIELD LENS - channel 4**

BIT	EFFECT
255	LENS INSERTED
128 127	LENS EXCLUDED
0	

• **COLOUR WHEEL - channel 5**



BIT	EFFECT
255	FAST ROTATION (160 rpm)
128	SLOW ROTATION (0.2 rpm)
127	BLUE + WHITE
120	BLUE
112	ORANGE + BLUE
105	ORANGE
97	AQUAMARINE + ORANGE
90	AQUAMARINE
82	GREEN + AQUAMARINE
75	GREEN
67	CTO 3200 + GREEN
60	CTO 3200
52	CTO 2500 + CTO 3200
45	CTO 2500
37	HALF MINUS GREEN + CTO 2500
30	HALF MINUS GREEN
22	RED + HALF MINUS GREEN
15	RED
8	WHITE + RED
0	WHITE

• **STOPPER / STROBE - channel 6**



BIT	EFFECT
252 - 255	OPEN
239 - 251	RANDOM FAST STROBE
226 - 238	RANDOM MEDIUM STROBE
213 - 225	RANDOM SLOW STROBE
208 - 212	OPEN
207	FAST PULSATION
108	SLOW PULSATION
104 - 107	OPEN
103	FAST STROBE (12 flash/sec)
4	SLOW STROBE (1 flash/sec)
0 - 3	CLOSED

• **DIMMER - channel 7**



BIT	EFFECT
255	
0	

The lamp is linearly dimmed from full power to half power electronically and mechanically from half power to off.

• **DIMMER FINE - channel 8**



BIT	EFFECT
255	
0	

• **IRIS - channel 9**

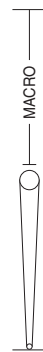

BIT	EFFECT
252 - 255	MAXIMUM APERTURE
251	FAST PULSATION, FAST CLOSING
212	SLOW PULSATION, FAST CLOSING
211	FAST PULSATION, FAST OPENING
172	SLOW PULSATION, FAST OPENING
171	FAST PULSATION
132	SLOW PULSATION
128 - 131	MAXIMUM APERTURE
0	MINIMUM APERTURE

• **STATIC GOBO CHANGE - channel 10**

BIT	EFFECT
255	GOBO 7 SHAKE, FAST SPEED
240	GOBO 7 SHAKE, SLOW SPEED
239	GOBO 6 SHAKE, FAST SPEED
224	GOBO 6 SHAKE, SLOW SPEED
223	GOBO 5 SHAKE, FAST SPEED
208	GOBO 5 SHAKE, SLOW SPEED
207	GOBO 4 SHAKE, FAST SPEED
192	GOBO 4 SHAKE, SLOW SPEED
191	GOBO 3 SHAKE, FAST SPEED
176	GOBO 3 SHAKE, SLOW SPEED
175	GOBO 2 SHAKE, FAST SPEED
160	GOBO 2 SHAKE, SLOW SPEED
159	FAST ROTATION (100 rpm)
118	SLOW ROTATION (5 rpm)
114 - 117	STOP
113	SLOW ROTATION (5 rpm)
72	FAST ROTATION (100 rpm)
64 - 71	GOBO 8
56 - 63	GOBO 7
48 - 55	GOBO 6
40 - 47	GOBO 5
32 - 39	GOBO 4
24 - 31	GOBO 3
16 - 23	GOBO 2
8 - 15	GOBO 1
0 - 7	WHITE

• **ROTATING GOBO CHANGE - channel 11**

BIT	EFFECT
255	GOBO 7 SHAKE, FAST SPEED
238	GOBO 7 SHAKE, SLOW SPEED
237	GOBO 6 SHAKE, FAST SPEED
220	GOBO 6 SHAKE, SLOW SPEED
219	GOBO 5 SHAKE, FAST SPEED
202	GOBO 5 SHAKE, SLOW SPEED
201	GOBO 4 SHAKE, FAST SPEED
184	GOBO 4 SHAKE, SLOW SPEED
183	GOBO 3 SHAKE, FAST SPEED
166	GOBO 3 SHAKE, SLOW SPEED
165	GOBO 2 SHAKE, FAST SPEED
148	GOBO 2 SHAKE, SLOW SPEED
147	GOBO 1 SHAKE, FAST SPEED
130	GOBO 1 SHAKE, SLOW SPEED
114-129	GOBO 7
98-113	GOBO 6
82-97	GOBO 5
65-81	GOBO 4
49-64	GOBO 3
33-48	GOBO 2
17-32	GOBO 1
0-16	WHITE

• **GOBO ROTATION - channel 12**

BIT	EFFECT
255	FAST ROTATION (180 rpm)
193	SLOW ROTATION (2,2 rph)
191 - 192	STOP
190	SLOW ROTATION (2,2 rph)
128	FAST ROTATION (180 rpm)
127	540° POSITION
105	450° POSITION
84	360° POSITION
63	270° POSITION
42	180° POSITION
21	90° POSITION
0	0° POSITION

• **GOBO FINE - channel 13**

BIT	EFFECT
255	
127	
0	

• **PRISM INSERTION - channel 14**

BIT	EFFECT
255	
	PRISM INSERTED
128	
127	
	PRISM EXCLUDED
0	

• **PRISM ROTATION - channel 15**

BIT	EFFECT
255	FAST ROTATION (120 rpm)
193	SLOW ROTATION (3 rph)
191 - 192	STOP
190	SLOW ROTATION (3 rph)
128	FAST ROTATION (120 rpm)
127	POSITION 540°
105	POSITION 450°
84	POSITION 360°
63	POSITION 270°
42	POSITION 180°
21	POSITION 90°
0	POSITION 0°

• FROST - channel 16

BIT	EFFECT
255	FROST INSERTED
128 127	
0	FROST EXCLUDED

• FOCUS - channel 17



BIT	EFFECT
255	NEAR
0	DISTANT

• ZOOM - channel 18



BIT	EFFECT
255	NARROW BEAM
0	WIDE BEAM

• PAN - channel 19

Operation with option InvertPan \diamond Off
(Tilt conventionally represented at 14% and option Invert Tilt \diamond Off)

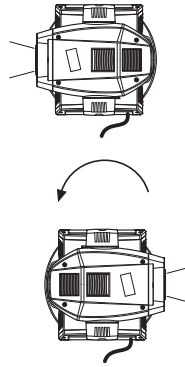

BIT
255
0

Operation with option InvertPan \diamond On
(Tilt conventionally represented at 14% and option Invert Tilt \diamond Off)

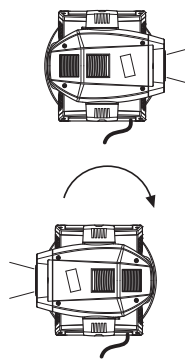

BIT
255
0

• PAN FINE - channel 20

Operation with option InvertPan \diamond Off
(Tilt conventionally represented at 14% and option Invert Tilt \diamond Off)

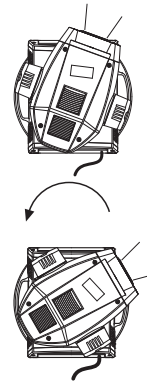

BIT
255
0

Operation with option InvertPan \diamond On
(Tilt conventionally represented at 14% and option Invert Tilt \diamond Off)

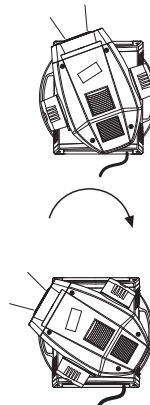

BIT
255
0

• **TILT - channel 21**

Operation with option Invert Tilt \diamond Off
(Pan conventionally represented at 0% and option Invert Pan \diamond Off)

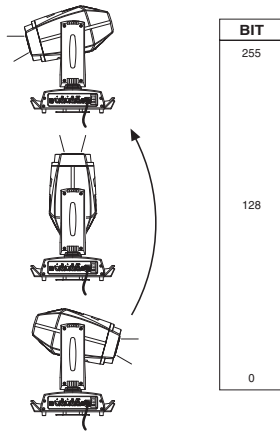

Operation with option Invert Tilt \diamond On
(Pan conventionally represented at 0% and option Invert Pan \diamond Off)

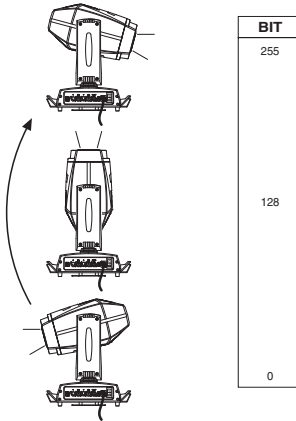

• **TILT FINE - channel 22**

Operation with option Invert Tilt \diamond Off
(Pan conventionally represented at 0% and option Invert Pan \diamond Off)

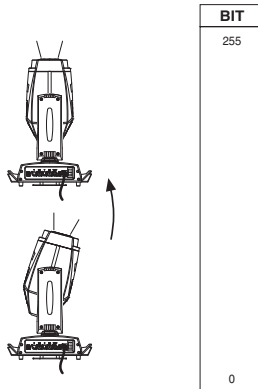

Operation with option Invert Tilt \diamond On
(Pan conventionally represented at 0% and option Invert Pan \diamond Off)

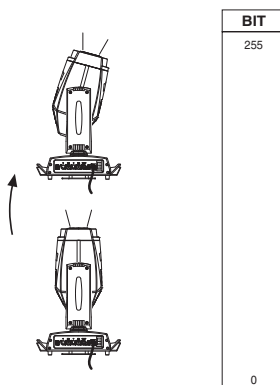

• **FUNCTION - channel: 23**

BIT	EFFECT
255	FREE
52	
51	
39	LINEAR (DEFAULT) — DIMMER CURVE FUNCTION
	CONVENTIONAL — DIMMER CURVE FUNCTION
26	NORMAL SPEED — PAN-TILT FUNCTION
13	FAST SPEED (DEFAULT) — PAN-TILT FUNCTION
0-12	UNUSED RANGE

The functions are activated passing through the unused range and staying 5 seconds in necessary level

• **RESET - channel: 24**

BIT	EFFECT
243 – 255	COMPLETE RESET Complete reset is activated passing through the unused range and staying 5 seconds in complete reset levels.
240 – 242	Rotating Gobo OFFSET 13
237 – 239	Rotating Gobo OFFSET 12
234 – 236	Rotating Gobo OFFSET 11
231 – 233	Rotating Gobo OFFSET 10
228 – 230	Rotating Gobo OFFSET 9
225 – 227	Rotating Gobo OFFSET 8
222 – 224	Rotating Gobo OFFSET 7
219 – 221	Rotating Gobo OFFSET 6
216 – 218	Rotating Gobo OFFSET 5
213 – 215	Rotating Gobo OFFSET 4
210 – 212	Rotating Gobo OFFSET 3
207 – 209	Rotating Gobo OFFSET 2
204 – 206	Rotating Gobo OFFSET 1
128 – 203	COMPLETE RESET Complete reset is activated passing through the unused range and staying 5 seconds in complete reset levels.
77 – 127	PAN/TILT RESET Pan/Tilt reset is activated passing through the unused range and staying 5 seconds in Pan/Tilt reset levels.
26 – 76	EFFECTS RESET Effects reset is activated passing through the unused range and staying 5 seconds in Effects reset levels.
0 – 25	Unused range

The functions are activated passing through the unused range and staying 5 seconds in necessary level

• **LAMP CONTROL (only with option LAMP DMX On) - channel: 25**

IMPORTANT: Alpha Spot HPE 700 is not provided with hot restrike igniter

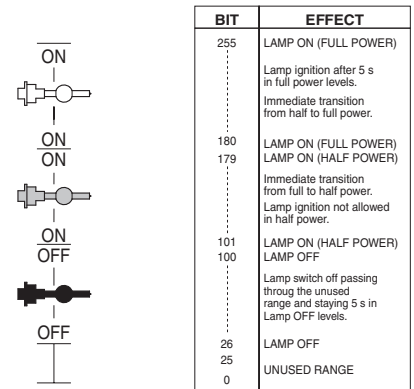

The functions are activated passing through the unused range and staying 5 seconds in necessary level

TIMING CHANNELS

	Timing Channel	Channel function
26	Pan - Tilt time	Pan - Tilt - (Pan fine - Tilt fine)
27	Colour time	CMY - Colour wheel
28	Beam time	Dimmer - Frost - Iris - Focus - Zoom - Prism
29	Gobo time	Static Gobo - Rotating Gobo Change

TIME TABLE

BIT	Seconds	BIT	Seconds	BIT	Seconds	BIT	Seconds	BIT	Seconds	BIT	Seconds
0	Full	43	8.6	86		129		172		216	
1	0.2	44	8.8	87	24	130	41	173	58	217	170
2	0.4	45	9	88		131		174		218	
3	0.6	46	9.2	89	25	132	42	175		219	180
4	0.8	47	9.4	90		133		176	59	220	
5	1	48	9.6	91	26	134	43	177		221	190
6	1.2	49	9.8	92		135		178	60	222	
7	1.4	50	10	93	27	136	44	179		223	200
8	1.6	51	10.2	94		137		180	65	224	
9	1.8	52	10.4	95	28	138	45	181		225	210
10	2	53	10.6	96		139		182	70	226	
11	2.2	54	11	97	29	140	46	183		227	220
12	2.4	55	12	98		141		184	75	228	
13	2.6	56	13	99	30	142	47	185		229	230
14	2.8	57	14	100		143		186	80	230	
15	3	58	15	101	31	144	48	187		231	240
16	3.2	59	16	102		145		188	85	232	
17	3.4	60	17	103	32	146	49	189		233	250
18	3.6	61	18	104		147		190	90	234	
19	3.8	62	19	105	33	148	50	191		235	260
20	4	63	20	106		149		192	95	236	
21	4.2	64	21	107	34	150	51	193		237	270
22	4.4	65	22	108		151		194	100	238	
23	4.6	66	23	109	35	152	52	195		239	280
24	4.8	67	24	110		153		196	110	240	
25	5	68	25	111	36	154	53	197		241	290
26	5.2	69	26	112		155		198	120	242	
27	5.4	70	27	113	37	156	54	199		243	300
28	5.6	71	28	114		157		200	130	244	
29	5.8	72	29	115	38	158	55	201		245	280
30	6	73	30	116		159		202	140	246	
31	6.2	74	31	117	39	160	56	203		247	290
32	6.4	75	32	118		161		204	150	248	
33	6.6	76	33	119	40	162	57	205		249	300
34	6.8	77	34	120		163		206	160	250	
35	7	78	35	121	41	164	58	207		251	310
36	7.2	79	36	122		165		208	170	252	
37	7.4	80	37	123	42	166	59	209		253	310
38	7.6	81	38	124		167		210	180	254	
39	7.8	82	39	125	43	168	60	211		255	Follow cue Data
40	8	83	40	126		169		212	190		
41	8.2	84	41	127	44	170	61	213			
42	8.4	85	42	128		171		214	200		
								215	210		